

## Consignes d'installation, utilisation et sécurité



[www.bauknecht.eu/register](http://www.bauknecht.eu/register)



---

**FRANÇAIS** .....p. 3

# FRANÇAIS

# CONSIGNES D'INSTALLATION, UTILISATION ET SÉCURITÉ



**MERCI D'AVOIR CHOISI UN PRODUIT BAUKNECHT.**

Afin de profiter d'une assistance complète, veuillez enregistrer votre appareil sur [www.bauknecht.eu/register](http://www.bauknecht.eu/register)

## *Index*

### *Consignes de sécurité*

<b>MESURES DE SÉCURITÉ .....</b>	<b>5</b>
<b>PROTECTION DE L'ENVIRONNEMENT .....</b>	<b>8</b>
<b>DÉCLARATION DE CONFORMITÉ .....</b>	<b>9</b>

### *Consignes d'utilisation*

<b>DESCRIPTION DU PRODUIT.....</b>	<b>11</b>
APPAREIL .....	11
DISTRIBUTEUR DE DÉTERGENT .....	11
PANNEAU DE COMMANDE .....	12
DONNÉES TECHNIQUES POUR LE BRANCHEMENT DE L'EAU .....	13
PORTE .....	14
LUMIÈRE DU TAMBOUR (selon le modèle) .....	14
ACCESSOIRES .....	14
<b>COMMENT UTILISER L'APPAREIL .....</b>	<b>15</b>
FONCTION B-LIVE .....	15
PREMIÈRE UTILISATION.....	16
UTILISATION QUOTIDIENNE .....	17

---

TRIER VOTRE LINGE.....	17
COMMENT UTILISER LE LAVE-LINGE.....	18
PROGRAMMES ET OPTIONS .....	21
FONCTIONS.....	29
VOYANTS .....	31
AIDE AU DOSAGE / PREMIÈRE UTILISATION.....	32
AIDE AU DOSAGE / UTILISATION QUOTIDIENNE .....	34
COMMANDE À DISTANCE B-LIVE / UTILISATION QUOTIDIENNE.....	39
FONCTION B-LIVE / FAQ .....	40
CONSEILS POUR RÉALISER DES ÉCONOMIES.....	42
<b>ENTRETIEN ET NETTOYAGE .....</b>	<b>43</b>
NETTOYER LE LAVE-LINGE .....	43
VÉRIFICATION DU TUYAU D'ALIMENTATION D'EAU.....	44
NETTOYAGE DES FILTRES À TAMIS DU TUYAU D'ALIMENTATION D'EAU.....	45
NETTOYAGE DU DISTRIBUTEUR DE DÉTERGENT .....	46
NETTOYAGE DU FILTRE À EAU / VIDANGE DES EAUX USÉES .....	47
TRANSPORT ET MANUTENTION .....	49
<b>DÉPANNAGE .....</b>	<b>50</b>
PORTE - COMMENT L'OUVRIR LORS D'UNE PANNE POUR SORTIR VOTRE LINGE.....	54
SERVICE APRÈS-VENTE .....	55
<b>Guide d'installation .....</b>	<b>56</b>

# MESURES DE SÉCURITÉ

## IMPORTANT DE LIRE ET DE RESPECTER

Avant d'utiliser le lave-linge, lisez attentivement les Consignes d'utilisation et sécurité.

Conservez ces directives à portée de main pour toute consultation ultérieure.

### VOTRE SÉCURITÉ ET CELLE DES AUTRES SONT TRÈS IMPORTANTES.

Le présent manuel et le lave-linge lui-même contiennent des consignes de sécurité importantes, qui doivent être lues et observées à tout moment.



Voici le symbole d'alerte à la sécurité.

Ce symbole vous avertit des risques potentiels de blessures graves ou même de mort qui peuvent survenir pour vous et toute autre personne.

Tous les messages de sécurité suivent le symbole d'alerte sécurité et le mot **DANGER** ou **AVERTISSEMENT**. Ces mots signifient :

### **! DANGER**

Indique une situation dangereuse qui, si elle n'est pas évitée, occasionnera des blessures graves.

### **! AVERTISSEMENT**

Indique une situation dangereuse qui, si elle n'est pas

évitée, est susceptible d'entraîner des blessures graves.

Tous les messages relatifs à la sécurité spécifient le danger potentiel présenté et indiquent comment réduire le risque de lésion, de dommage et de choc électrique résultant d'une utilisation incorrecte du lave-linge. Veuillez observer scrupuleusement les directives suivantes.

Le non-respect de ces consignes peut augmenter les risques. Le Fabricant décline toute responsabilité en cas de lésion aux personnes ou aux animaux ou de dommages aux biens si ces conseils et précautions ne sont pas respectés.

Les enfants en bas âge (0-3 ans) et les jeunes enfants (3-8 ans) doivent être tenus à l'écart de l'appareil sauf s'ils sont constamment sous supervision.

Les enfants âgés de 8 ans et plus, ainsi que les personnes présentant des capacités physiques, sensorielles ou mentales réduites, ou ne possédant ni l'expérience ni les connaissances requises, peuvent utiliser cet appareil seulement s'ils sont supervisés, ou si une personne responsable leur a expliqué l'utilisation sécuritaire et les dangers potentiels de l'appareil. Les enfants ne doivent pas jouer avec le lave-linge. Les enfants ne doivent pas nettoyer, ni procéder à l'entretien de l'appareil sans surveillance.

Retirer les écrous de transport.

Le lave-linge est doté d'écrous de transport destinés à éviter tout endommagement intérieur pendant le transport. Avant de mettre l'appareil en service, les boulons de transport doivent être impérativement retirés.

Une fois cette opération terminée, bouchez les ouvertures à l'aide des 4 obturateurs en plastique fournis.

N'ouvrez pas la porte avec trop de vigueur et ne l'utilisez pas comme marchepied.

### UTILISATION PRÉVUE DU PRODUIT

Ce lave-linge est conçu uniquement pour un usage domestique. Il est interdit d'en faire un usage professionnel. Le fabricant décline toute responsabilité suite à une mauvaise utilisation ou un mauvais réglage des commandes.

**MISE EN GARDE:** Le lave-linge n'est pas conçu pour fonctionner à l'aide d'une minuterie ou d'un système de commande à distance.

N'utilisez pas l'appareil à l'extérieur.

N'entrez pas de substances explosives ou inflammables comme des aérosols, et ne

placez pas ou n'utilisez pas d'essence ou d'autres matériaux inflammables dans ou près du lave-linge : un incendie pourrait se déclencher si le lave-linge était allumé par inadvertance.

Ce lave-linge est prévu uniquement pour le traitement des tissus lavables à la machine, selon des quantités normales pour une résidence familiale.

## INSTALLATION

L'installation et les réparations doivent être effectuées par un technicien qualifié, conformément aux directives du fabricant et la réglementation de sécurité locale. Ne procédez à aucune réparation ou à aucun remplacement de pièce sur le lave-linge autres que ceux spécifiquement indiqués dans le guide d'utilisation.

Les enfants ne doivent pas effectuer d'opérations d'installation. Gardez les enfants éloignés pendant l'installation du lave-linge. Ne laissez pas les matériels d'emballage (sacs en plastique, pièces en polystyrène, etc.) à la portée des enfants, pendant et après l'installation du lave-linge.

Utilisez des gants de protection pour le déballage et l'installation de l'appareil.

Après le déballage du lave-linge, assurez-vous qu'il n'a pas été endommagé pendant le transport. En cas de problème, contactez le détaillant ou le Service après-vente le plus proche.

Le lave-linge doit être manipulé et installé par deux personnes ou plus.

Gardez les enfants éloignés pendant l'installation du lave-linge.

Le lave-linge ne doit pas être branché à l'alimentation électrique lors de l'installation. Pendant l'installation, assurez-vous que le lave-linge n'endommage pas le câble électrique.

Branchez le lave-linge seulement après avoir complété l'installation.

Après l'installation du dispositif, attendez quelques heures avant de le démarrer, afin de l'acclimater aux conditions environnementales de la pièce. N'installez pas votre lave-linge dans un endroit où il pourrait être exposé à des conditions extrêmes, telles que : mauvaise ventilation, température élevée ou inférieure à 5 °C ou supérieure à 35 °C.

Lors de l'installation de l'appareil, assurez-vous que les quatre supports sont stables et reposent sur le sol, ajustez-les au besoin, et assurez-vous que l'appareil est parfaitement de niveau en utilisant un niveau à bulle.

Si l'appareil est installé sur un plancher en bois ou sur un « plancher flottant » (certains parquets ou planchers stratifiés, par exemple), placez-le sur un panneau en contreplaqué de 60 x 60 cm de largeur/longueur, et au minimum 3 cm d'épaisseur, préalablement fixé au sol.

Utilisez uniquement de nouveaux tuyaux pour relier l'appareil à l'alimentation d'eau. N'utilisez jamais de tuyaux usagés ; mettez-les au rebut.

Ne déplacez jamais l'appareil en le tenant par le dessus.

Raccordez le(s) tuyau(x) d'eau à l'alimentation d'eau conformément aux règlements locaux de la compagnie de distribution d'eau.

Pour des modèles conçus pour un lavage à l'eau froide uniquement : Ne raccordez pas l'alimentation en eau chaude.

Pour les modèles avec arrivée d'eau chaude : la température de l'eau chaude à l'arrivée ne doit pas dépasser 60 °C.

Assurez-vous que les bouches de ventilation à la base de votre lave-linge (selon le modèle) ne sont pas obstruées par de la moquette ou tout autre matériau.

La pression de l'eau doit être entre 0,1-1 MPa.

Si vous souhaitez installer une sècheuse au-dessus de votre lave-linge, vérifiez d'abord si cela est possible auprès du Service après-vente ou de votre détaillant. Une telle installation nécessite la fixation de la sècheuse sur le lave-linge à l'aide d'un kit de superposition adéquat, disponible auprès du Service après-vente ou de votre détaillant.

## ALIMENTATION ÉLECTRIQUE

Assurez-vous que la tension spécifiée sur l'étiquette signalétique correspond à celle de votre résidence.

Pour que l'installation soit conforme à la réglementation en vigueur en matière de sécurité, un interrupteur omnipolaire avec un intervalle de contact minimum de 3 mm est requis.

La mise à la terre de l'appareil est obligatoire.

Pour les appareils dotés d'une fiche, si la fiche n'est pas adaptée à votre prise de courant, contactez un technicien qualifié.

N'utilisez ni rallonge, ni adaptateurs multiples. Ne branchez pas le lave-linge à une prise qui peut être actionnée par une commande à distance.

Le câble électrique doit être suffisamment long pour brancher le lave-linge, une fois installé, à l'alimentation principale.

Ne tirez pas sur le câble d'alimentation.

Si le câble électrique est endommagé, il doit être remplacé par un câble identique. Le câble électrique ne doit être remplacé que par un technicien qualifié conformément aux directives du fabricant et aux normes de sécurité en vigueur. Adressez-vous à un Service Après-vente agréé.

N'utilisez pas ce lave-linge s'il présente des câbles ou prises endommagés, s'il ne fonctionne pas correctement ou s'il a été endommagé ou est tombé. Ne plongez jamais le câble d'alimentation ou la prise dans l'eau. Gardez le câble loin des surfaces chaudes.

Une fois l'installation terminée, l'utilisateur ne doit plus pouvoir accéder aux composants électriques.

Évitez de toucher l'appareil si vous êtes mouillé, et ne l'utilisez pas si vous êtes pieds nus.

## BRANCHEMENT ÉLECTRIQUE POUR LA GRANDE-BRETAGNE ET L'IRLANDE UNIQUEMENT

### Remplacement du fusible

Si le câble d'alimentation de ce lave-linge est équipé d'une fiche BS 1363A 13 A dont le fusible a sauté, remplacez ce dernier par un fusible de type A.S.T.A. agréé conforme à la norme BS 1362 et procédez comme suit :

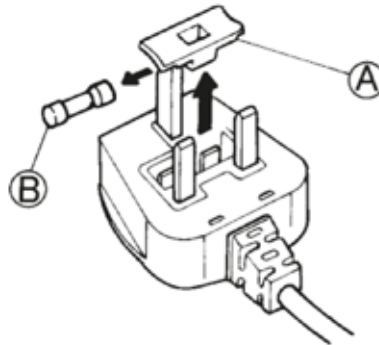

- 1 Enlevez le couvercle du fusible (A) et le fusible (B).
- 2 Insérez le fusible de rechange 13 A dans le couvercle du fusible.
- 3 Remplacez les deux éléments dans la prise électrique.

#### Important :

Le couvercle de fusible doit être remis en place chaque fois qu'un fusible est remplacé. En cas de perte, n'utilisez la fiche qu'après avoir remplacé le couvercle manquant. Le code de couleur ou les mots en relief inscrits en couleur à la base de la fiche permettent d'identifier le couvercle adapté pour votre appareil. Vous pouvez vous procurer des couvercles de fusible chez le marchand d'équipement électrique le plus proche.

### Pour la République d'Irlande uniquement

Généralement, les informations fournies pour la Grande-Bretagne s'appliquent, mais un troisième type de fiche et de prise est également utilisé ;

à 2 broches avec mise à la terre latérale.

### Prise murale / fiche (valable pour les deux pays)

Si la fiche de l'appareil ne correspond pas à votre prise de courant, veuillez contacter le Service après-vente pour la marche à suivre. N'essayez pas de changer la prise, cette procédure doit être confiée à un technicien qualifié conformément aux directives du fabricant et aux normes de sécurité en vigueur.

### UTILISATION CORRECTE

Ne dépassez pas la charge maximale autorisée. Vérifiez la charge maximale autorisée dans le tableau des programmes.

Fermez le robinet lorsque l'appareil n'est pas utilisé.

N'utilisez pas de solvants (par exemple térébenthine, benzène), de détergents contenant des solvants, de la poudre à récurer, de détergents pour vitre ou tout usage, ou de liquides inflammables ; Ne lavez jamais des tissus imbibés avec du solvant ou des liquides inflammables dans le lave-linge.

### NETTOYAGE ET ENTRETIEN

Le lave-linge doit être débranché avant d'effectuer une quelconque opération de nettoyage ou d'entretien.

N'utilisez jamais d'appareil de nettoyage à vapeur.

# PROTECTION DE L'ENVIRONNEMENT

## MISE AU REBUT DES MATÉRIELS D'EMBALLAGE

Les matériaux d'emballage sont entièrement recyclables comme l'indique le symbole de recyclage :



Les différentes parties de l'emballage doivent donc être jetées de manière responsable et en totale conformité avec les réglementations des autorités locales régissant la mise au rebut de déchets.

## MISE AU REBUT DES APPAREILS ÉLECTROMÉNAGERS USAGÉS

Lors de la mise au rebut du lave-linge, il convient de le rendre inutilisable en coupant le câble électrique et en enlevant les portes et les étagères (si elles existent), de sorte que des enfants ne puissent pas grimper à l'intérieur et s'y retrouver piégés.

Ce lave-linge est fabriqué avec des matériaux recyclables



ou réutilisables. Mettez-le au rebut en vous conformant aux réglementations locales en matière d'élimination des déchets.

Pour plus d'informations sur le traitement, la récupération et le recyclage des appareils électroménagers, contactez vos autorités locales compétentes, le service de récupération pour les déchets ménagers ou le magasin où vous avez acheté le lave-linge.

Ce lave-linge est certifié conforme à la Directive européenne 2012/19/UE relative aux déchets d'équipements électriques et électroniques (DEEE).

En s'assurant que l'appareil est mis au rebut correctement, vous pouvez aider à éviter d'éventuelles conséquences négatives sur l'environnement et la santé humaine, qui pourraient autrement être provoquées par une mise au rebut inappropriée du présent appareil.

Ce symbole



sur le produit ou sur la documentation jointe indique qu'il ne doit pas être traité comme un déchet domestique, mais doit être remis à un centre de collecte spécialisé pour le recyclage des appareils électriques et électroniques.



# DÉCLARATION DE CONFORMITÉ

Ce lave-linge a été conçu, construit et distribué conformément aux conditions requises de sécurité des Directives européennes :

- Directive « Basse Tension » 2006/95/CE
- Directive de Compatibilité électromagnétique 2004/108/EC.

Whirlpool Europe S.r.l. - Par la présente, Socio Unico affirme que cet appareil domestique, doté de la technologie WiFi, est conforme aux normes essentielles et autres dispositions de la Directive 1999/5/CE du 9 mars 1999 concernant les équipements hertziens et les équipements terminaux de télécommunication, et la reconnaissance mutuelle de leur conformité (Directive R&TTE).

Une copie de la déclaration de conformité originale, complète avec la Directive R&TTE, peut être obtenue en communiquant avec le Service Après-vente (voir la garantie pour les coordonnées).

The following statements refer to the portions of this software based in part on FreeRTOS v7.0.2, <http://www.freertos.org>. The use of this software is governed by the terms of GNU General Public License v. 2, which is available at: <http://www.gnu.org/licenses/gpl-2.0.html>. A copy of the source code may be obtained by written request for the software by name to [opensource@whirlpool.com](mailto:opensource@whirlpool.com), along with the address for delivery.

The following statements refer to those portions of the software copyrighted by Eclipse Foundation, Inc. Copyright (c) 2007, Eclipse Foundation, Inc. and its licensors.

All rights reserved.

Redistribution and use in source and binary forms, with or without modification, are permitted provided that the following conditions are met:

- Redistributions of source code must retain the above copyright notice, this list of conditions and the following disclaimer.
- Redistributions in binary form must reproduce the above copyright notice, this list of conditions and the following disclaimer in the documentation and/or other materials provided with the distribution.
- Neither the name of the Eclipse Foundation, Inc. nor the names of its contributors may be used to endorse or promote products derived from this software without specific prior written permission.

THIS SOFTWARE IS PROVIDED BY THE COPYRIGHT HOLDERS AND CONTRIBUTORS "AS IS" AND ANY EXPRESS OR IMPLIED WARRANTIES, INCLUDING, BUT NOT LIMITED TO, THE IMPLIED WARRANTIES OF MERCHANTABILITY AND FITNESS FOR A PARTICULAR PURPOSE ARE DISCLAIMED. IN NO EVENT SHALL THE COPYRIGHT OWNER OR CONTRIBUTORS BE LIABLE FOR ANY DIRECT, INDIRECT, INCIDENTAL, SPECIAL, EXEMPLARY, OR CONSEQUENTIAL DAMAGES (INCLUDING, BUT NOT LIMITED TO, PROCUREMENT OF SUBSTITUTE GOODS OR SERVICES; LOSS OF USE, DATA, OR PROFITS; OR BUSINESS INTERRUPTION) HOWEVER CAUSED AND ON ANY THEORY OF LIABILITY, WHETHER IN CONTRACT, STRICT LIABILITY, OR TORT (INCLUDING NEGLIGENCE OR OTHERWISE) ARISING IN ANY WAY OUT OF THE USE OF THIS SOFTWARE, EVEN IF ADVISED OF THE POSSIBILITY OF SUCH DAMAGE.

Portions of this software are copyright (c) Sawtooth Consulting Ltd. 2006-2015 All rights reserved.

Portions of this software are copyright (c) Arraynet, Inc. 2015 All rights reserved.

The following statements refer to those portions of the software copyrighted by Swedish Institute of Computer Science. Copyright (c) 2001-2004 Swedish Institute of Computer Science. All rights reserved.

Redistribution and use in source and binary forms, with or without modification, are permitted provided that the following conditions are met:

1. Redistributions of source code must retain the above copyright notice, this list of conditions and the following disclaimer.
2. Redistributions in binary form must reproduce the above copyright notice, this list of conditions and the following disclaimer in the documentation and/or other materials provided with the distribution.
3. The name of the author may not be used to endorse or promote products derived from this software without specific prior written permission.

THIS SOFTWARE IS PROVIDED BY THE AUTHOR "AS IS" AND ANY EXPRESS OR IMPLIED WARRANTIES, INCLUDING, BUT NOT LIMITED TO, THE IMPLIED WARRANTIES OF MERCHANTABILITY AND FITNESS FOR A PARTICULAR PURPOSE ARE DISCLAIMED. IN NO EVENT SHALL THE AUTHOR BE LIABLE FOR ANY DIRECT, INDIRECT, INCIDENTAL, SPECIAL, EXEMPLARY, OR CONSEQUENTIAL DAMAGES (INCLUDING, BUT NOT LIMITED TO, PROCUREMENT OF SUBSTITUTE GOODS OR SERVICES; LOSS OF USE, DATA, OR PROFITS; OR BUSINESS INTERRUPTION) HOWEVER CAUSED AND ON ANY THEORY OF LIABILITY, WHETHER IN CONTRACT, STRICT LIABILITY, OR TORT (INCLUDING NEGLIGENCE OR OTHERWISE) ARISING IN ANY WAY OUT OF THE USE OF THIS SOFTWARE, EVEN IF ADVISED OF THE POSSIBILITY OF SUCH DAMAGE.

The following statements refer to those portions of the software copyrighted by Marvell International Ltd. Copyright (c) Marvell International Ltd. All rights reserved.

DISCLAIMER. THIS SOFTWARE IS PROVIDED BY THE COPYRIGHT HOLDERS AND CONTRIBUTORS "AS IS" AND ANY EXPRESS OR IMPLIED WARRANTIES, INCLUDING, BUT NOT LIMITED TO, THE IMPLIED WARRANTIES OF MERCHANTABILITY AND FITNESS FOR A PARTICULAR PURPOSE ARE DISCLAIMED. IN NO EVENT SHALL THE COPYRIGHT OWNER OR CONTRIBUTORS BE LIABLE FOR ANY DIRECT, INDIRECT, INCIDENTAL, SPECIAL, EXEMPLARY, OR CONSEQUENTIAL DAMAGES (INCLUDING,

BUT NOT LIMITED TO, PROCUREMENT OF SUBSTITUTE GOODS OR SERVICES; LOSS OF USE, DATA, OR PROFITS; OR BUSINESS INTERRUPTION) HOWEVER CAUSED AND ON ANY THEORY OF LIABILITY, WHETHER IN CONTRACT, STRICT LIABILITY, OR TORT (INCLUDING NEGLIGENCE OR OTHERWISE) ARISING IN ANY WAY OUT OF THE USE OF THIS SOFTWARE, EVEN IF ADVISED OF THE POSSIBILITY OF SUCH DAMAGE.

# DESCRIPTION DU PRODUIT

## APPAREIL

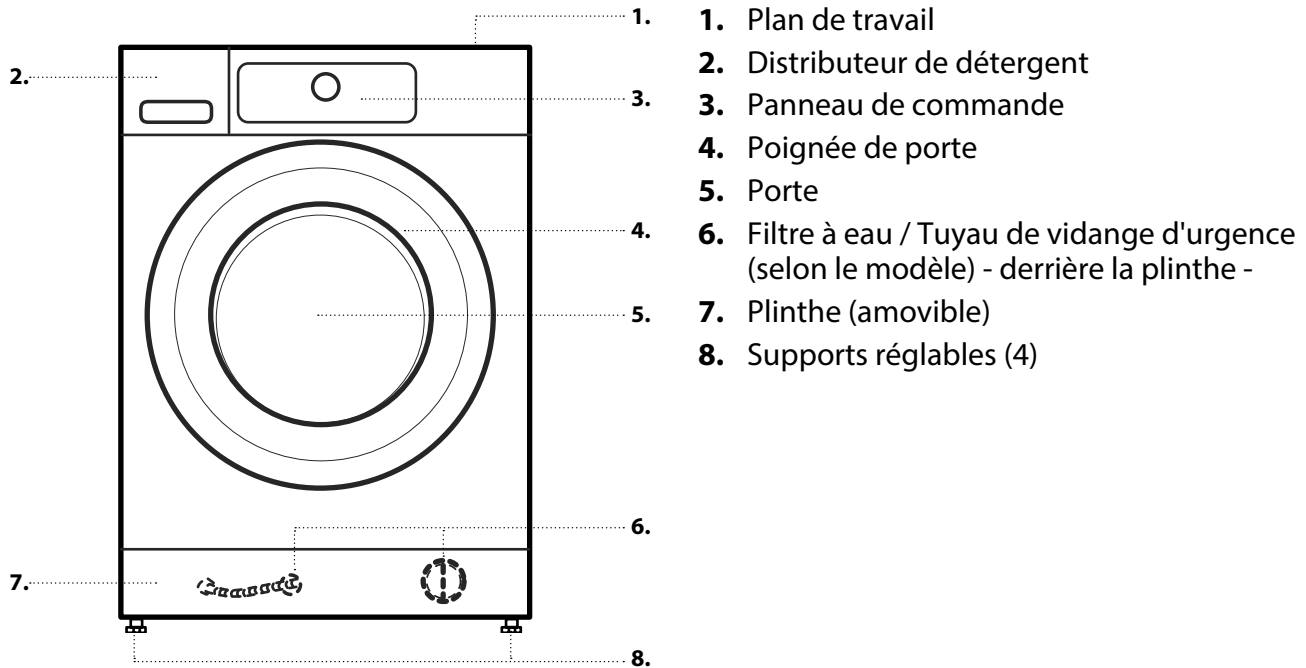

## DISTRIBUTEUR DE DÉTERGENT

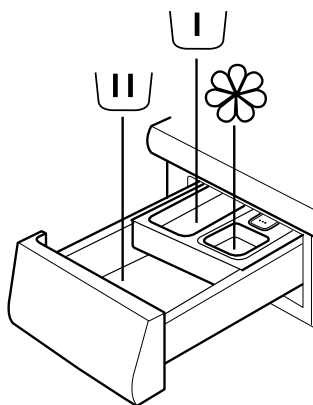

**1. Compartiment de lavage principal**  
• Détergent pour le lavage principal  
• Détachant  
• Assouplissant



**2. Compartiment de prélavage**  
• Détergent pour le prélavage



**3. Compartiment adoucissant**  
• Assouplissant  
• Amidon liquide



Verser l'assouplissant ou la solution d'amidon jusqu'au repère « max ».

**4. Relâchez la touche**  
(appuyez pour enlever le distributeur de détergent pour le nettoyer)



### CONSEILS RELATIFS AU DÉTERGENT EN FONCTION DU TYPE DE LINGE

Linge blanc résistant	(froid-95 °C)	Détergents pour grosse lessive
Linge blanc délicat	(froid-40 °C)	Détergents doux à base d'eau de Javel et/ou agents de blanchiment optique
Couleurs nuancées claires/pastelles	(froid-60 °C)	Détergents à base d'eau de Javel et/ou agents de blanchiment optique
Couleurs voyantes	(froid-60 °C)	Détergents couleurs sans agent blanchissant / agents de blanchiment optique
Couleurs foncées/noires	(froid-60 °C)	Détergents spéciaux pour linge noir / foncé

\* Trouvez un adoucisseur d'eau adéquat pour votre lave-linge sur [www.bauknecht.eu](http://www.bauknecht.eu).

## PANNEAU DE COMMANDE

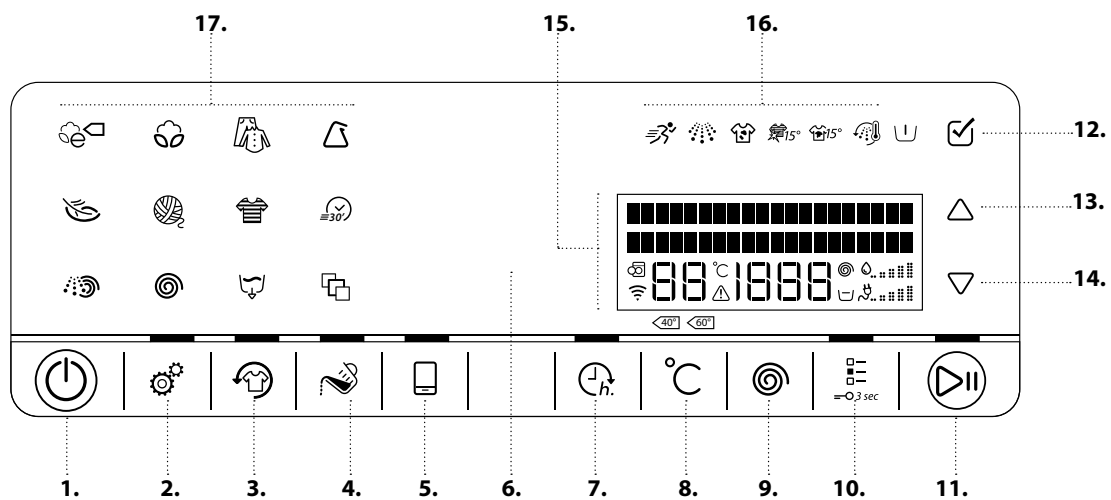

1. Bouton Marche/Arrêt (Réinitialiser/Vidange si appuyé longtemps)
2. Bouton Réglages
3. Touche Fraîch tambour
4. Touche Aide au dosage
5. Touche Commande à distance
6. Voyant de détecteur
7. Touche de prêt dans
8. Touche de réglage de la température
9. Touche Vitesse d'essorage
10. Touche Options (Touche verrouillée si appuyée longtemps)
11. Touche Départ / Pause
12. Touche OK (pour confirmer)
13. Touche HAUT
14. Touche BAS
15. Affichage
16. Voyants Option
17. Touches de programme

# DONNÉES TECHNIQUES POUR LE BRANCHEMENT DE L'EAU

## RACCORDEMENT DE L'EAU

### ALIMENTATION D'EAU

Froide

### ROBINET D'EAU

raccord de tuyau fileté de 3/4"

### PRESSIION D'ALIMENTATION D'EAU MINIMALE

100 kPa (1 bar)

### PRESSIION D'ALIMENTATION DE L'EAU MAXIMALE

1000 kPa (10 bars)

---

# PORTE

---

Pour ouvrir la porte, tirez sur la poignée

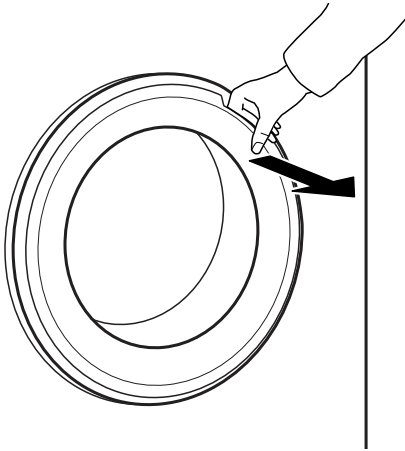

Pour fermer la porte, tenez la poignée et poussez-la jusqu'à ce qu'elle s'enclenche.

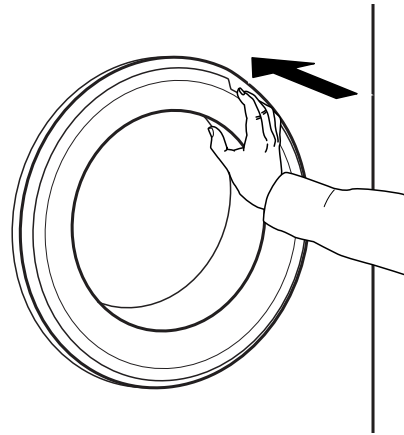

---

## LUMIÈRE DU TAMBOUR (selon le modèle)

---

- Lors de la sélection du programme : la lumière s'allume pour le chargement du linge
- Après le démarrage du programme, la lumière clignote pendant que la charge est évaluée.
- À la fin du programme, lorsque vous ouvrez la porte, la lumière s'allume pour permettre le déchargement du linge. Elle s'éteint de nouveau pour économiser de l'énergie ; appuyez n'importe quelle touche pour l'allumer de nouveau.

---

## ACCESSOIRES

---

*Communiquez avec notre Service Après-vente pour vérifier si les accessoires suivants sont disponibles pour votre modèle de lave-linge (sècheuse).*

### **KIT POUR SUPERPOSER**

grâce auquel votre sècheuse peut être installée au-dessus du lave-linge pour économiser de l'espace et pour faciliter le chargement et déchargement de la sècheuse dans cette position plus élevée.

# COMMENT UTILISER L'APPAREIL

## FONCTION B-LIVE

Grâce à la fonction B-Live, votre appareil peut se connecter à l'internet.

En utilisant l'application B-Live sur votre téléphone intelligent / tablette, vous pouvez :

- surveiller la condition de votre appareil
- obtenir de l'information sur la condition du programme
- régler et démarrer un programme
- changer, modifier, ou réinitialiser un programme en cours
- accéder à du contenu supplémentaire.

### Exigences techniques :

- Un routeur sans fil 2.4Ghz WiFi b/g/n connecté à l'internet. Veuillez prendre note que l'appareil doit être installé dans un endroit où le signal du réseau sans fil est fort (bonne puissance du signal).
- Pour les utilisateurs d'Android : un téléphone intelligent avec Android 4.3 (ou plus récent) avec une définition d'écran de 1280x720 (ou plus haute).
- Pour les utilisateurs d'iOS : un téléphone intelligent ou une tablette avec iOS 8 (ou plus récent).

Pour utiliser cette fonction, vous devez télécharger et installer l'application B-Live sur votre appareil externe, enregistrez votre lave-linge en utilisant l'application, et le connecter à votre réseau sans fil domestique.

Vous trouverez de plus amples informations sur l'utilisation de la fonction dans la section « Fonction B-Live / Procédure d'installation » ou sur l'application B-Live.

---

# PREMIÈRE UTILISATION

---

Si vous branchez le lave-linge, il s'allume automatiquement. Vous serez amené à régler la langue d'affichage souhaitée.

Appuyez sur les touches HAUT ou BAS pour sélectionner le langage désiré, confirmez ensuite en appuyant sur la touche OK.



Par la suite, vous pouvez ajuster le réglage de la dureté de l'eau de votre lave-linge à la dureté de l'eau de votre région. Cette opération est recommandée pour optimiser la fonction « Aide au dosage ». Choisissez entre doux / moyen / dur et confirmez en appuyant sur la touche OK.

Pour éliminer tous les restes du processus de fabrication :

- 1.** Sélectionnez le programme « coton » avec une température de 95 °C.
- 2.** Versez une petite quantité de détergent dans le compartiment de lavage principal  du distributeur de détergent (au maximum 1/3 de la quantité de détergent recommandée par le fabricant pour le linge légèrement sale).
- 3.** Démarrez le programme sans ajouter de linge.

Voir la section « UTILISATION QUOTIDIENNE » pour la sélection et le démarrage d'un programme.



# UTILISATION QUOTIDIENNE

## TRIER VOTRE LINGE

### 1. ASSUREZ-VOUS QUE LES POCHEES SONT VIDES

- La monnaie, les épingles, etc. peuvent endommager votre linge et les pièces du lave-linge.
- Des articles comme des mouchoirs en papier vont se déchirer en petits morceaux et devront être enlevés à la main après le lavage.



### 2. FERMEZ LES FERMETURES À GLISSIÈRE, ATTACHEZ LES BOUTONS ET LES CROCHETS. ATTACHEZ LES CEINTURES ET LES RUBANS ENSEMBLE.

- Lavez les petits articles (p. ex. bas en nylon, ceintures) et le linge avec agrafes (p. ex. soutien-gorge) dans un sac à linge ou dans une taie d'oreiller avec fermeture à glissière. Retirez tous les crochets de rideaux ou placez les rideaux avec leurs crochets dans un sac de coton.



### 3. TRIEZ SELON LE TYPE DE TEXTILE / SYMBOLE D'ÉTIQUETTE D'ENTRETIEN

Articles en coton, fibres mixtes, d'entretien facile/synthétique, laine, lavable à la main.

- Couleur  
Séparez le linge de couleur du linge blanc. Lavez séparément le linge de couleur neuf.
- Taille  
Lavez les articles de taille différente ensemble afin d'améliorer l'efficacité du lavage et la répartition du linge à l'intérieur du tambour.
- Délicat  
Lavez les articles délicats séparément; ils demandent un cycle délicat.

# COMMENT UTILISER LE LAVE-LINGE

## 1. CHARGER LE LINGE

- Ouvrez la porte et chargez le linge. Insérez le linge, un morceau à la fois, dans le tambour, sans surcharger l'appareil. Respectez les poids de chargement indiqués dans le tableau des programmes. Surcharger le lave-linge ne donnera pas de bons résultats et froissera les vêtements.



## 2. FERMER LA PORTE

- Assurez-vous qu'aucun morceau de linge ne reste coincé entre la porte et le joint de porte.
- Fermez la porte et assurez-vous d'entendre l'emboîtement.



## 3. OUVRIR ROBINET D'EAU

- Assurez-vous que le lave-linge est branché au réseau d'alimentation électrique.
- Ouvrez le robinet d'eau.



## 4. ALLUMEZ LE LAVE-LINGE

- Appuyez sur la touche Marche/Arrêt. Le panneau de contrôle s'illumine et l'appareil émet un son. Lorsque l'écran affiche un programme, le lave-linge est prêt à démarrer.
- Le dernier programme que vous avez utilisé apparaît sur le panneau de commande.



## 5. RÉGLEZ LE PROGRAMME SOUHAITÉ

### Sélection du programme

Appuyez sur le symbole de programme sur le panneau de commande. Nom du programme, durée par défaut, température, et vitesse d'essorage, ainsi que la charge maximale de linge, apparaissent sur l'écran.

Vous trouverez de plus amples informations sur les programmes à la section PROGRAMMES ET OPTIONS et dans le Guide d'utilisation quotidienne.

### Modifier la température au besoin

Appuyez sur la touche Température; l'écran indique que la température peut être réglée.



- Appuyez sur la touche Température à plusieurs reprises;
- ou appuyez sur les touches HAUT ou BAS jusqu'à ce que la température désirée soit affichée.



### Modifier la vitesse d'essorage au besoin

Appuyez sur la touche Essorage; l'écran indique que la vitesse d'essorage peut être réglée.



- Appuyez sur la touche Essorage à plusieurs reprises;
- ou appuyez sur les touches HAUT ou BAS jusqu'à ce que la vitesse d'essorage désirée, ou Arrêt cuve pleine, soit affichée.



Si vous sélectionnez la vitesse d'essorage « 0 », le programme se termine avec la vidange de l'eau de rinçage. Il n'y aura pas d'essorage final. Si vous sélectionnez « Arrêt cuve pleine », le programme s'arrête après le cycle de rinçage. Le linge trempe dans la dernière eau de rinçage. Vous trouverez de plus amples informations à la section PROGRAMMES ET OPTIONS / Arrêt cuve pleine.

## Sélectionner des options au besoin

Appuyez sur la touche des options.

Les options disponibles pour le programme s'affichent à l'écran.

- Appuyez les touches HAUT ou BAS pour naviguer à travers la liste d'options.



- Appuyez sur la touche OK pour sélectionner une option; le symbole de l'option s'allume sur le panneau de commande.



Certaines options ne peuvent pas être utilisées en même temps. Lorsque vous sélectionnez une option, les options qui ne peuvent être utilisées en même temps se désactivent automatiquement. Certaines options / fonctions peuvent être sélectionnées en appuyant directement sur la touche:



Si une option n'est pas disponible pour le programme, elle s'éteint automatiquement lorsque vous appuyez sur la touche.

Pour plus d'information, reportez-vous à la section PROGRAMMES ET OPTIONS.

## 6. AJOUTER DU DÉTERGENT

- Si vous n'utilisez pas la fonction Aide au dosage, tirez le distributeur de détergent et ajoutez du détergent (et additifs/adoucissant) comme indiqué dans la section **DISTRIBUTEUR DE DÉTERGENT**.



Respectez les doses recommandées sur l'emballage du détergent. Si vous avez sélectionné **PRÉLAVAGE** ou **PRÊT DANS**, suivez les directives de la section **FONCTIONS**. Fermez ensuite soigneusement le distributeur de détergent.

- Si vous utilisez la fonction « Aide au dosage », ajoutez le détergent ultérieurement, une fois le programme lancé. Reportez-vous à la section **AIDE AU DOSAGE/UTILISATION QUOTIDIENNE**.

Le bon dosage de détergent / additifs est important pour



- optimiser la propreté
- éviter les résidus déplaisants sur votre linge causés par un surplus de détergent
- économiser de l'argent en évitant les surplus de détergent
- protéger le lave-linge en prévenant la formation de dépôts calcaires sur les composants
- respecter l'environnement en évitant des répercussions négatives pour l'environnement

## 7. DÉMARRAGE DU PROGRAMME



- Appuyez sur « Départ/Pause » jusqu'à ce que la touche s'allume et reste allumée; le programme démarre.
- Le tambour tourne et la charge est détectée. L'afficheur confirme la phase de détection de la charge et le panneau de commande s'anime.
- Si vous avez sélectionné « Aide au dosage », le lave-linge vous indiquera la quantité de détergent recommandée pour la charge de linge peu de temps après le démarrage du programme. – Ajoutez du détergent dans le compartiment de lavage principal du distributeur de détergent, ou une capsule de détergent directement dans le tambour.

II 100ml

- Si vous avez sélectionné « Aide au dosage » et « Prélavage », le lave-linge vous indiquera la quantité de détergent recommandée pour les compartiments de prélavage (I) et de lavage principal (II).

I 75ml

II 100ml

Ajoutez les quantités de détergent recommandées dans les compartiments et appuyez « Départ/Pause » pour continuer.



- Pour éviter un débordement, n'ouvrez pas le distributeur de détergent lorsque le programme est en cours.
- Le temps qu'il reste au programme, indiqué sur l'afficheur, peut varier. Des facteurs comme une charge de linge déséquilibrée ou la formation de mousse peuvent influencer la durée du programme. Chaque fois que la durée d'un programme est recalculée, l'écran confirme la détection, et l'afficheur du panneau de commande s'anime.



- Si le lave-linge détecte un déséquilibre dans la charge de linge, il tente automatiquement de l'équilibrer. L'écran indique que le lave-linge tente d'équilibrer la charge. Consultez la section Dépannage pour de plus amples informations sur le déséquilibre de la charge de linge.

## 8. MODIFIEZ AU BESOIN LES RÉGLAGES D'UN PROGRAMME EN COURS

Il est possible de modifier les réglages lorsqu'un programme est en cours. Les modifications seront appliquées, à condition que la phase du programme en question ne soit encore terminée. Si le changement est impossible, une alarme sonore se fait entendre lorsque la touche est appuyée.

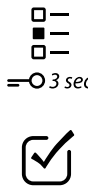
- **Pour changer la température ou la vitesse d'essorage :** Appuyez sur la touche Température ou la touche Essorage; l'écran indique que la température ou la vitesse d'essorage peuvent être réglées. Appuyez sur la touche à plusieurs reprises jusqu'à que la valeur désirée soit affichée. Ou sélectionnez la valeur désirée en appuyant sur les touches HAUT ou BAS.
 
- **Pour ajouter ou enlever une option :** Appuyez sur la touche des option; l'écran affiche les options qui peuvent être sélectionnées pour le programme. Appuyez sur la touche OK pour sélectionner ou désélectionner une option. Pour les options qui peuvent être sélectionnées à partir d'une touche dédiée, appuyez sur la touche pour sélectionner ou désélectionner l'option.
 



- **Pour modifier le délai de « Prêt dans » :** Appuyez sur la touche Prêt dans; le délai sélectionné clignote sur l'écran. Lorsqu'elle clignote, la valeur peut être modifiée en appuyant sur les touches HAUT ou BAS.
 

Le programme s'exécute automatiquement après la modification du réglage. Pour éviter qu'un programme en cours ne soit modifié par accident (par un enfant par exemple), utilisez la « Clé de verrouillage »  (voir le paragraphe PROGRAMMES, OPTIONS ET FONCTIONS).

Pour modifier les réglages d'un programme en cours vous pouvez aussi

- Appuyez sur la touche « Départ/Pause » pour interrompre le programme
- Modifiez les réglages
- Appuyez à nouveau sur la touche « Départ/Pause » pour reprendre le programme.



Si vous avez modifié le programme, n'ajoutez pas de détergent pour le nouveau programme.

## 9. INTERROMPRE UN PROGRAMME EN COURS ET OUVRIR LA PORTE AU BESOIN

Après le lancement du programme, l'afficheur indique jusqu'à quel moment le programme peut être interrompu pour ajouter des vêtements.

- Appuyez « Départ/Pause » pour interrompre le programme en cours
- Si le niveau d'eau ou la température n'est pas trop élevé, le voyant « porte ouverte » s'illumine. Vous pouvez ouvrir la porte pour, par exemple, ajouter du linge ou enlever du linge qui aurait été chargé par erreur.
- Appuyez sur la touche « Départ/Pause » pour poursuivre le programme



## 10. RÉINITIALISER UN PROGRAMME EN COURS AU BESOIN

- Appuyez sur le bouton « Marche/Arrêt » jusqu'à ce que l'afficheur indique que le programme est annulé. L'eau se vidange. Le programme se termine et la porte se déverrouille.













## 11. ÉTEINDRE LE LAVE-LINGE À LA FIN DU PROGRAMME













- L'afficheur indique que le cycle est terminé et le voyant « Porte ouverte » s'illumine – vous pouvez retirer votre linge.
- Appuyez sur « Marche/Arrêt » pour éteindre le lave-linge. Si vous ne l'éteignez pas, le lave-linge s'éteint automatiquement environ un quart d'heure après la fin du programme pour économiser de l'énergie.
- Laissez la porte entrouverte, de manière à faire sécher l'intérieur du lave-linge.











# PROGRAMMES ET OPTIONS







Respectez les consignes indiquées sur l'étiquette d'entretien du linge pour sélectionner le programme approprié.

PROGRAMME		Genre de lavage et recommandations	Éti-quettes d'entretien	Réglages
COTON ECO		Linge en coton moyennement sale. À 40 et 60 °C, programme régulier pour le coton, et le plus économique en termes de consommation d'eau et d'énergie. Les valeurs utilisées se retrouvent sur l'étiquette énergétique.		CHARGE MAX. <b>max</b> PLAGE DE TEMPÉRATURE <b>Froide à 60 °C</b> VITESSE D'ESSORAGE MAX <b>max</b> OPTIONS DISPONIBLES <b>Rinçage intensif, Rapide, Couleurs 15, Fraîch tambour</b>
COTON		Serviettes, sous-vêtements, nappes, draps, etc., en coton résistant et en lin, de moyennement à très sales.		CHARGE MAX. <b>max</b> PLAGE DE TEMPÉRATURE <b>Froide à 95 °C</b> VITESSE D'ESSORAGE MAX <b>max</b> OPTIONS DISPONIBLES <b>Prélavage, Rinçage chaud, Détachage 15, Très sale, Rinçage intensif, Rapide, Couleurs 15, Fraîch tambour</b>
MIXTE		Linge résistant en coton, lin, fibres artificielles et mélanges de ces matières, de légèrement à moyennement sale. Programme efficace d'une heure. Seulement laver ensemble le linge de couleurs semblables.	 	CHARGE MAX. <b>4,0 kg</b> PLAGE DE TEMPÉRATURE <b>Froide à 60 °C</b> VITESSE D'ESSORAGE MAX <b>max</b> OPTIONS DISPONIBLES <b>Rinçage chaud, Détachage 15, Rinçage intensif, Rapide, Couleurs 15, Fraîch tambour</b>
SYNTHÉTIQUE		Articles moyennement sales en fibres artificielles (comme le polyester, le polyacrylique, la viscose, etc.) ou leurs mélanges avec du coton.		CHARGE MAX. <b>3,0 kg</b> PLAGE DE TEMPÉRATURE <b>Froide à 60 °C</b> VITESSE D'ESSORAGE MAX <b>max</b> OPTIONS DISPONIBLES <b>Prélavage, Détachage 15, Très sale, Rinçage intensif, Rapide, Couleurs 15, Fraîch tambour</b>
DÉLICAT		Linge fin en tissu délicat, demandant un traitement doux.		CHARGE MAX. <b>1,5 kg</b> PLAGE DE TEMPÉRATURE <b>Froide à 40 °C</b> VITESSE D'ESSORAGE MAX <b>1000</b> OPTIONS DISPONIBLES <b>Prélavage, Rapide, Couleurs 15, Fraîch tambour</b>

PROGRAMME		<b>Genre de lavage et recommandations</b>	<b>Éti- quettes d'entre- tien</b>	<b>Réglages</b>
<b>LAINÉ</b>		Lainages portant l'étiquette « Woolmark » et lavables à la machine, ainsi que les vêtements de soie, le lin, la laine, et la viscose lavable à la main uniquement. Respectez les recommandations du fabricant figurant sur l'étiquette d'entretien.	 	CHARGE MAX. <b>1,0 kg</b> PLAGE DE TEMPÉRATURE <b>Froide à 40 °C</b> VITESSE D'ESSORAGE MAX <b>1000</b> OPTIONS DISPONIBLES <b>Rapide, Couleurs 15, Fraîch tambour</b>
<b>RAPIDE 30'</b>		Le linge légèrement sale et sans taches, fait de coton et/ou synthétique. Programme Fraîcheur.	 	CHARGE MAX. <b>3,0 kg</b> PLAGE DE TEMPÉRATURE <b>Froide à 30 °C</b> VITESSE D'ESSORAGE MAX <b>max</b> OPTIONS DISPONIBLES <b>Couleurs 15°, Fraîch tambour</b>
<b>COULEURS</b>		Linge de peu à moyennement sale en coton, synthétique et leurs mélanges ; également délicat. Aide à protéger les couleurs de votre linge. Assurez-vous d'utiliser un détergent adapté aux couleurs de votre linge.	  	CHARGE MAX. <b>4,0 kg</b> PLAGE DE TEMPÉRATURE <b>Froide à 60 °C</b> VITESSE D'ESSORAGE MAX <b>1000</b> OPTIONS DISPONIBLES <b>Prélavage, Détachage 15, Très sale, Rapide, Couleurs 15</b>
<b>ESSORAGE</b>		Programme d'essorage intensif séparé. Idéal pour le linge résistant.		CHARGE MAX. <b>max</b> PLAGE DE TEMPÉRATURE <b>Froide</b> VITESSE D'ESSORAGE MAX <b>max</b> OPTIONS DISPONIBLES « <b>Fraîch tambour</b> »
<b>RINÇAGE ET ESSORAGE</b>		Programmes de rinçage et d'essorage intensif séparés. Idéal pour le linge résistant.		CHARGE MAX. <b>max</b> PLAGE DE TEMPÉRATURE <b>Froide</b> VITESSE D'ESSORAGE MAX <b>max</b> OPTIONS DISPONIBLES « <b>Rinçage intensif, Fraîch tambour</b> »
<b>VIDANGE</b>		Un programme séparé pour vidanger l'eau sans essorage. Peut être sélectionné si vous avez utilisé l'option Arrêt cuve pleine et que vous désirez vidanger l'eau sans essorer le linge mouillé. Comme alternative au programme de vidange, vous pouvez sélectionner la vitesse d'essorage « 0 » pour terminer l'Arrêt cuve pleine sans essorage. Adéquat pour le linge délicat comme la lingerie fine ou les rideaux en tissus légers.		

PROGRAMME	Genre de lavage et recommandations	Étiquettes d'entretien	Réglages
<b>PROGRAMMES SPÉCIAUX</b> 	Pour accéder à un des programmes suivants, sélectionnez la position des programmes spéciaux. Appuyez sur les touches BAS et HAUT pour sélectionner un des programmes mentionnés plus bas. Le programme sélectionné est indiqué par le symbole « > ». Appuyez sur la touche OK pour confirmer le programme sélectionné.		
<b>CHEMISES</b>	Chemises, chemisiers, et vêtements de travail délicats faits de coton, synthétiques, ou leurs mélanges. Permet un traitement délicat de la lingerie fine.	 	CHARGE MAX. <b>1,5 kg</b> PLAGE DE TEMPÉRATURE <b>Froide à 40 °C</b> VITESSE D'ESSORAGE MAX <b>1000 tr/min</b> OPTIONS DISPONIBLES <b>Prélavage, Couleurs 15, Rapide, Fraîch tambour</b>
<b>COUETTE</b>	Les gros articles comme les sacs de couchage, les couvertures lavables, tapis de salle de bain, oreillers, et les duvets en plumes ou matériel synthétique. Adapté pour le lavage et l'essorage de gros articles. Respectez les directives du fabricant figurant sur l'étiquette d'entretien	 	CHARGE MAX. <b>3,0 kg</b> PLAGE DE TEMPÉRATURE <b>Froide à 60 °C</b> VITESSE D'ESSORAGE MAX <b>1000 tr/min</b> OPTIONS DISPONIBLES <b>Prélavage, Détachage 15, Rinçage intensif, Rinçage chaud, Couleurs 15, Rapide, Fraîch tambour</b>
<b>DRAPS ET TAIES</b>	Les draps et taies blancs ou de couleurs, faits de coton et fibres synthétiques, ou un mélange des deux. Ce programme réduit les microbes et lave en douceur, y compris le linge de lit délicat. Un rinçage en profondeur permet d'éliminer les résidus de détergent et de pollen. Utilisez de préférence un détergent en poudre pour ce programme.	 	CHARGE MAX. <b>3,5 kg</b> PLAGE DE TEMPÉRATURE <b>Froide à 95 °C</b> VITESSE D'ESSORAGE MAX <b>max</b> OPTIONS DISPONIBLES <b>Prélavage, Détachage 15, Rinçage intensif, Rinçage chaud, Couleurs 15, Rapide, Fraîch tambour</b>
<b>CACHEMIRE</b>	Les vêtements en cachemire de haute qualité lavable à la machine ou à la main. Utilisez un détergent liquide pour le lainage. Respectez les directives du fabricant figurant sur l'étiquette d'entretien.		CHARGE MAX. <b>1,0 kg</b> PLAGE DE TEMPÉRATURE <b>Froide à 40 °C</b> VITESSE D'ESSORAGE MAX <b>400 tr/min</b> OPTIONS DISPONIBLES <b>Rapide, Couleurs 15, Fraîch tambour</b>



PROGRAMME	<i>Genre de lavage et recommandations</i>	<i>Étiquettes d'entretien</i>	<i>Réglages</i>
<b>SPORT</b>	<p>Vêtements de sport en jersey de coton ou microfibres, moyennement sales.</p> <p>Ce programme comprend un cycle de prélavage - vous pouvez également ajouter du détergent dans le compartiment de prélavage pour laver les vêtements de sport sales.</p> <p>N'utilisez pas d'assouplissant; il peut endommager la fibre spandex souvent présente dans le vêtement de sport.</p>	 	<p>CHARGE MAX. <b>3,0 kg</b></p> <p>PLAGE DE TEMPÉRATURE <b>Froide à 40 °C</b></p> <p>VITESSE D'ESSORAGE MAX <b>max</b></p> <p>OPTIONS DISPONIBLES <b>Prélavage, Détachage 15, Rinçage intensif, Rapide, Couleurs 15, Fraîch tambour</b></p>
<b>JEANS</b>	<p>Les jeans et autres vêtements, comme les pantalons et les vestes, conçus de matériel en jean robuste, moyennement sales.</p> <p>Pour les vêtements en jean foncé, l'utilisation d'un détergent spécial pour linge foncé est recommandée.</p>		<p>CHARGE MAX. <b>4,0 kg</b></p> <p>PLAGE DE TEMPÉRATURE <b>Froide à 60 °C</b></p> <p>VITESSE D'ESSORAGE MAX <b>max</b></p> <p>OPTIONS DISPONIBLES <b>Prélavage, Détachage 15, Très sale, Rinçage intensif, Rinçage chaud, Couleurs 15, Rapide, Fraîch tambour</b></p>
<b>ARTICLES DE BÉBÉ</b>	<p>Les articles de bébé moyennement sale faits de coton et/ou lin.</p> <p>L'eau savonneuse est soigneusement rincée, protégeant ainsi la peau sensible du bébé.</p>		<p>CHARGE MAX. <b>4,0 kg</b></p> <p>PLAGE DE TEMPÉRATURE <b>Froide à 60 °C</b></p> <p>VITESSE D'ESSORAGE MAX <b>max</b></p> <p>OPTIONS DISPONIBLES <b>Rinçage intensif, Couleurs 15, Rapide, Fraîch tambour</b></p>
<b>PETITE CHARGE</b>	<p>Linge en coton et/ou en fibres synthétiques en tissus solides.</p> <p>Idéal pour laver une petite charge de linge de façon économique.</p> <p>Prétraitement des taches recommandé. Ne conviens pas au linge délicat.</p>	 	<p>CHARGE MAX. <b>1,0 kg</b></p> <p>PLAGE DE TEMPÉRATURE <b>Froide à 40 °C</b></p> <p>VITESSE D'ESSORAGE MAX <b>max</b></p> <p>OPTIONS DISPONIBLES <b>Rinçage intensif, Couleurs 15, Rapide, Fraîch tambour</b></p>



## OPTIONS DISPONIBLES AVEC LA TOUCHE — OPTIONS — —

*Le tableau des programmes permet une vue d'ensemble des combinaisons de programmes et d'options disponibles.*

*Les combinaisons de programmes et d'options ne sont pas toutes disponibles. De plus, certaines options ne peuvent pas être*

*combinées. Dans ce cas, le voyant de l'option qui n'est pas combinable clignote et s'éteint, et un signal sonore se fait entendre.*

### PRÉLAVAGE



Ajoute une phase de pré-lavage au programme de lavage sélectionné. Pour le linge très sale (contenant du sable ou de la terre, par exemple).  
– Bien secouez le linge avant de le charger dans le tambour.

Vous pouvez également ajouter une petite quantité de détergent au compartiment de pré-lavage du distributeur de détergent, ou directement dans le tambour.

– Lorsque vous sélectionnez « Pré-lavage », utilisez du détergent en poudre pour le lavage principal afin de s'assurer que le détergent reste dans le distributeur jusqu'au démarrage de la phase de lavage principal. Respectez les quantités recommandées par le fabricant du détergent ou utilisez l'option « Aide au dosage ». Prolonge la durée du programme d'environ 20 minutes.

### RINÇAGE CHAUD



Le cycle de rinçage se termine avec un rinçage chaud qui détend les fibres du tissu avant de passer à un court cycle d'essorage délicat.

Procure une agréable sensation de chaleur lorsque le linge est retiré peu de temps après la fin du programme.

### DÉTACHAGE 15



Aide à enlever toutes les sortes de taches, sauf la graisse ou l'huile. Le programme commence par une phase de lavage à l'eau froide. La durée sera prolongée d'environ 10 minutes.

Prétraitement recommandé pour les taches tenaces. Ne peut pas être sélectionné pour le lavage Coton à 95° C

---

## TRÈS SALE



Aide à nettoyer le linge très sale et taché en optimisant l'efficacité des additifs pour le détachage. Ajouter une quantité appropriée de détachant (en poudre) dans le compartiment de lavage principal avec le détergent. n'utilisez que du détergent en poudre avec cette option. Respectez le dosage recommandé par le fabricant.

Peut prolonger la durée du programme jusqu'à 15 minutes. **IMPORTANT** : Adéquat pour l'utilisation de détachants et agents de blanchiment à base d'oxygène. **N'utilisez pas de chlore ou d'agents de blanchiment perborates.**

## RINÇAGE INTENSIF



Aide à prévenir le dépôt de résidus de détergent sur le linge en prolongeant le cycle de rinçage. Particulièrement adapté pour laver le linge de bébé, pour les personnes souffrant d'allergies, et pour les régions avec de l'eau douce.

## RAPIDE



Permet un lavage plus rapide. Réduit la durée du programme tout en garantissant un bon résultat. Recommandée uniquement pour le linge légèrement sale. Pas disponible pour le lavage Coton à 95 °C.

## OPTIONS DIRECTEMENT SÉLECTIONNABLES EN APPUYANT SUR LA TOUCHE RELATIVE

### COULEURS 15



Aide à protéger les couleurs de votre linge en le lavant à l'eau froide (15 °C). Économise l'énergie utilisée pour le réchauffer l'eau tout en garantissant un bon résultat.

Adapté pour du linge de couleur, peu sale, et sans taches.

Assurez-vous que votre détergent est adéquat pour le lavage à l'eau froide (15 ou 20 °C).

Pas disponible pour le coton à 95 °C.

### TOUCHE FRAÎCH TAMBOUR



Aide à maintenir votre linge frais si vous ne pouvez le décharger immédiatement après le programme.

Le lave-linge fait tourner périodiquement le linge pendant quelques minutes après la fin du programme.

Cette rotation peut durer jusqu'à 6 heures après la fin du programme de lavage. Vous pouvez l'arrêter à tout moment en appuyant sur n'importe quelle touche; la porte se déverrouille et vous pouvez retirer votre linge.

### TEMPÉRATURE



Si vous désirez changer la température, appuyez sur la touche Température, appuyez ensuite sur les touches HAUT ou BAS pour choisir la température désirée.

Si vous allumez le lave-linge, le dernier programme utilisé et la dernière température choisie apparaissent sur le panneau de commande.

Si vous modifiez le programme, la température par défaut pour le programme sélectionné sera indiquée sur l'afficheur.

## ESSORAGE



Si vous désirez changer la vitesse d'essorage, appuyez sur la touche Essorage, appuyez ensuite sur les touches HAUT ou BAS pour choisir la vitesse d'essorage désirée. Si la vitesse d'essorage « 0 » est sélectionnée, l'eau de rinçage est vidangée à la fin du programme et il n'y a pas de dernier cycle de rinçage.

Si vous allumez le lave-linge, le dernier programme et dernière vitesse d'essorage utilisé s'affichent sur le panneau de commande. Si vous changez le programme, la vitesse d'essorage par défaut pour le programme sélectionné est affichée sur l'écran.

## ARRÊT CUVE PLEINE



(disponible avec la touche Essorage)

Pour éviter un dernier essorage automatique du linge à la fin du programme. Le linge reste dans la dernière eau de rinçage, le programme ne continue pas. L'afficheur indique lorsque le lave-linge a atteint le cycle Arrêt cuve pleine.

Adéquat pour le linge délicat qui ne doit pas être essoré, ou qui doit être essoré à une vitesse d'essorage inférieure.

Ne pas utiliser avec la soie.

Pour terminer l'option « Arrêt cuve pleine », choisir entre :

- vidanger l'eau sans essorage : appuyez la touche Essorage, ou les touches HAUT ou BAS, pour sélectionner la vitesse d'essorage « 0 ». Ou sélectionnez le programme Vidange. Appuyez ensuite sur « Départ/Pause »; l'eau se vidange et le programme se termine.
- essorage du linge : la vitesse d'essorage par défaut clignote - lancez le cycle d'essorage en appuyant sur « Départ/Pause ». Ou sélectionnez une vitesse d'essorage différente en appuyant sur la touche Essorage, ou les touches HAUT ou BAS, en ensuite sur Départ/Pause.

# FONCTIONS

## MARCHE/ARRÊT



**Pour allumer le lave-linge :** appuyez sur la touche « Départ/Pause » jusqu'à ce que le bouton s'illumine.

**Pour annuler un programme en cours :** Appuyez sur le bouton jusqu'à ce que l'afficheur indique que le programme est annulé; le lave-linge va exécuter un cycle de vidange pour terminer le programme.

**Pour éteindre le lave-linge à la fin du programme :**

appuyez sur la touche jusqu'à ce que le voyant s'éteigne.

## DÉPART/PAUSE



- Pour lancer un programme après avoir complété vos réglages

- Pour interrompre un programme en cours
- Pour redémarrer un programme interrompu

## CLÉ DE VERROUILLAGE

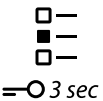

Cette fonction vous permet de verrouiller les boutons et les touches du panneau de commande afin de prévenir des opérations accidentelles qu'un jeune enfant pourrait causer, par exemple.

Le lave-linge doit être allumé.



Appuyez sur la touche Option pendant au moins 3 secondes;



l'afficheur indique que les touches sont verrouillées.



Le bouton et les touches sont maintenant verrouillés. La seule fonction encore active est le bouton « Marche/Arrêt » pour éteindre le lave-linge. – La clé de verrouillage demeure active même si vous éteignez et rallumez le lave-linge.

Pour déverrouiller les touches et le bouton, appuyez sur la touche Option pendant au moins 3 secondes, jusqu'à ce que l'afficheur indique que les touches sont déverrouillées.

## AIDE AU DOSAGE



Voir la section Aide au dosage - Première utilisation / Utilisation quotidienne.

## COMMANDE À DISTANCE



Voir la section Fonction B-Live/  
Procédure d'installation et  
Commande à distance B-Live/  
Utilisation quotidienne.

## PRÊT DANS



Diffère l'heure de la fin de votre programme. Permet de profiter d'un taux d'énergie plus économique (p. ex. durant la nuit), ou d'avoir le lavage prêt à un temps déterminé. Ne pas utiliser de détergent liquide avec cette fonction.

Choisissez un délai allant jusqu'à 23:30 heures.

- Sélectionnez le programme, la température et les options.
- Appuyez sur la touche « Prêt dans » - la touche s'illumine et l'écran indique que le délai « Prêt dans » peut être réglé.
- Appuyez sur les touches HAUT ou BAS pour sélectionner la période de temps avant la fin du programme.
- Lorsque vous avez terminé vos réglages, appuyez sur « Départ/Pause » - le voyant de la touche s'illumine et reste illuminé. L'écran indique en premier que le cycle est démarré, et indique ensuite le compte à rebours du temps restant. La porte se bloque.



- Le programme démarre automatiquement pour se terminer à la fin du délai déterminé. Après le démarrage du programme, l'écran indique le temps restant au programme et la phase du programme en cours d'exécution. Pour annuler le délai
- appuyez sur « Départ/Pause » pour annuler le délai; pour lancer le programme sélectionné immédiatement, appuyez sur « Départ/Pause » de nouveau
- ou appuyez sur « Marche/Arrêt » pour annuler le réglage du programme.

En raison de facteurs comme l'équilibre de la charge, la réduction de la mousse, ou aux facteurs imprévisibles qui pourraient influencer la durée du programme, le programme pourrait se terminer avant ou après le temps indiqué avec la fonction « Prêt dans ». Dans ce cas, à la fin du programme, l'écran indique que le programme s'est terminé plus tôt ou plus tard.

## RÉGLAGES





Les réglages suivants peuvent être modifiés :

Langage (= Langue d'affichage) / tonalité des touches / alerte de fin de cycle / contraste de l'afficheur / dureté de l'eau / aide au dosage (ajuste la quantité de détergent que vous utilisez) / mode éco (éteint automatiquement la fonction à la fin du programme) / menu Live (réglages de la commande à distance) / réglages du fabricant par défaut (= retour aux réglages par défaut).

- Appuyez sur la touche Réglages et maintenez-la enfoncée pendant au moins 3 secondes.

- Appuyez sur les touches HAUT ou BAS pour sélectionner le réglage que vous désirez changer; il est indiqué par une flèche. Confirmez en appuyant sur la touche OK.
- Appuyez sur les touches HAUT ou BAS pour ajuster le réglage; confirmez en appuyant sur la touche OK.
- Pour sortir du mode Réglages, appuyez sur la touche Réglages, ou attendez quelques secondes pour que le mode Réglages s'annule de lui-même automatiquement.

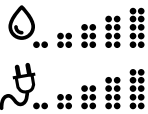
# VOYANTS



	<b>LA PORTE PEUT ÊTRE OUVERTE</b>	<p>Le voyant s'illumine</p> <ul style="list-style-type: none"> <li>• avant le démarrage du programme</li> <li>• lorsque le programme est interrompu et que le niveau d'eau n'est pas trop haut ou que le linge n'est pas trop chaud durant ce cycle du programme</li> <li>• lorsqu'un programme est terminé et que le linge peut être enlevé</li> </ul>
	<b>ÉCRAN ÉNERGIE / EAU</b>	<p>Procure une rétroaction sur la consommation d'eau et d'énergie selon le programme sélectionné. Moins le voyant s'illumine, plus économique est le programme. Peut toujours être activé après la phase de détection de la charge.</p>
	<b>DÉTARTRAGE</b>	<p>Un message vous rappellera à intervalle régulier de détartre le lave-linge. Vous trouverez un détartreur (WPRO) adéquat pour votre lave-linge à <a href="http://www.bauknecht.eu">www.bauknecht.eu</a>. Pour annuler le rappel, appuyez sur le bouton.</p>
	<b>MESSAGES D'ERREUR</b>	<p>Consultez la section Dépannage pour de plus amples informations.</p>
	<b>CONDITION DE LA CONNEXION</b>	<p>Si votre lave-linge a déjà été connecté à l'internet (voir la section Fonction B-Live / Procédure d'installation des Consignes d'utilisation), et si la radio est allumée, ce voyant procure une rétroaction sur la condition de la connexion internet à travers votre routeur WiFi.</p> <p>Lorsque vous allumez le lave-linge, le voyant de la condition de la connexion clignote : le lave-linge cherche la connexion. Lorsqu'il est stable, cela signifie que l'appareil est bien connecté à l'internet.</p> <p>La puissance du signal sans fil est indiquée par le voyant (lorsque tous les éléments du voyant sont illuminés, le signal est fort)</p>

# AIDE AU DOSAGE / PREMIÈRE UTILISATION

La concentration des détergents disponibles sur le marché varie considérablement. Pour cette raison, ajuster le lave-linge aux quantités de détergent que vous utilisez.

De plus, assurez-vous que le pré réglage du niveau de dureté (doux) de l'eau du lave-linge correspond au niveau de dureté de l'eau de votre région - sinon, ajustez-le (voir « AIDE AU DOSAGE / PREMIÈRE UTILISATION »).

## SAUVEGARDEZ LES QUANTITÉS DE DÉTERGENT QUE VOUS UTILISEZ

Types de détergent :	Détergent pour couleurs	Détergent délicat	Détergent générique
			
Programmes :	Couleurs	Laine Délicat Cashemire Chemises	Tous les autres programmes

Vérifiez la quantité de détergent pour du linge moyennement sale avec une dureté de l'eau moyenne sur l'emballage de vos détergents

		DURETÉ DE L'EAU		
		DOUCE	MOYENNE	DUR
DEGRÉ DE SALETÉ	LÉGER			
	MOYEN		<b>ML</b>	
	TRÈS SALE			





**1.** Appuyez sur la touche Réglages pour accéder au mode Réglages.



**2.** Sélectionnez AIDE AU DOSAGE en appuyant les touches HAUT ou BAS. Appuyez la touche OK pour confirmer.

**3.** Sélectionnez le groupe de détergent pour lequel vous souhaitez sauvegarder les valeurs; choisissez entre :

- Détergent pour couleurs
- Détergent générique
- Détergent délicat

Sélectionnez en appuyant les touches HAUT ou BAS, et confirmez en appuyant sur la touche OK.

**4.** Appuyez sur les touches HAUT ou BAS pour entrer la quantité de détergent que vous avez identifié sur la boîte de détergent, et confirmez en appuyant sur la touche OK.

Complétez cette procédure pour les 3 groupes de programme.

Pour sortir du mode Réglages, appuyez sur la touche Réglages, ou attendez quelques secondes pour que le mode Réglages s'annule de lui-même automatiquement.

## PROGRAMMEZ LE LAVE-LINGE SELON LA DURETÉ DE L'EAU DE VOTRE RÉGION

Le lave-linge est pré-réglé pour une dureté de l'eau « douce ». Vérifiez la dureté de l'eau de votre région en consultant les autorités locales ou par internet, par exemple. – – Si la dureté de l'eau de votre région n'est pas « douce », ajustez le lave-linge comme suit :

**1.** Appuyez sur la touche Réglages pour accéder au mode Réglages.

**2.** Sélectionnez DURETÉ DE L'EAU en appuyant les touches HAUT ou BAS, et confirmez en appuyant sur la touche OK.

**3.** Sélectionnez le niveau de dureté de l'eau approprié (doux, moyen, dur) en appuyant sur les touches HAUT ou BAS, et confirmez en appuyant sur OK.

**4.** Pour sortir du mode Réglages, appuyez sur la touche Réglages, ou attendez quelques secondes pour que le mode Réglages s'annule de lui-même automatiquement.

# AIDE AU DOSAGE / UTILISATION QUOTIDIENNE

**1.** Après avoir chargé le linge, fermez la porte et sélectionnez Programme et options et appuyez sur la touche « Aide au dosage ». La touche Aide au dosage s'illumine.



**2.** Démarrez le programme en appuyant sur « Départ/Pause ». – Le tambour s'actionnera pour évaluer la charge de linge; l'afficheur confirme la phase de détection de la charge. Le panneau de commande s'anime. La quantité de détergent recommandée, en ml, est ensuite indiquée sur l'afficheur.



II 100ml

Si vous avez sélectionné l'option Prélavage, l'afficheur alterne entre la quantité de détergent pour les compartiments de prélavage (I) et de lavage principal (II).

I 75ml

II 100ml

**3.** Tirez le distributeur de détergent et versez la quantité de détergent recommandée dans le compartiment du lavage principal (II) et, si le « prélavage » a été sélectionné, versez aussi du détergent dans le compartiment de prélavage (I). Au lieu d'ajouter du détergent dans le distributeur de détergent, vous pouvez ajouter directement une capsule de détergent dans le tambour. Si le prélavage est sélectionné : du détergent de prélavage peut être ajouté dans le tambour, dans ce cas, le détergent du lavage principal doit être ajouté dans le compartiment de lavage principal du distributeur. Dans ce cas, utilisez un détergent en poudre pour le lavage principal afin de s'assurer qu'il reste dans le distributeur de détergent jusqu'au démarrage du cycle de lavage principal.



**4.** Fermez le distributeur de détergent (ou la porte) et appuyez sur la touche « Départ/Pause » pour continuer le programme.



# FONCTION B-LIVE / PROCÉDURE D'INSTALLATION

*Pour permettre la surveillance et le contrôle de l'appareil à distance, vous devez en premier accomplir la procédure d'installation avec succès.*

*Vous ne devez exécuter qu'une seule fois la procédure d'installation. Vous ne devez la répéter que si vous changez la configuration du router (nom du réseau et mot de passe).*

## EXIGENCES TECHNIQUES

- Un routeur sans fil 2.4Ghz WiFi b/g/n connecté à l'internet.
- Pour les utilisateurs d'Android : un téléphone intelligent avec Android 4.3 (ou plus récent) avec une définition d'écran de 1280x720 (ou plus haute).
- Pour les utilisateurs d'iOS : un téléphone intelligent ou une tablette avec iOS 8 (ou plus récent).

## AVANT DE DÉBUTER LE PROCESSUS D'INSTALLATION

**1.** Téléchargez l'application gratuite B-Live à partir de l'App Store et installez-la sur votre téléphone intelligent / tablette.

**2.** Si vous n'avez pas encore de compte, créez-en un et souscrivez au service afin de pouvoir bénéficier des fonctions fournies par l'application. L'application inclut les conditions d'utilisation (termes légaux) que vous devez accepter avant de pouvoir utiliser les fonctions de B-Live.

**3.** Enregistrez votre appareil en suivant les directives de l'application. Pour enregistrer votre appareil, vous avez besoin du code d'identification d'appareil intelligent (SAID) de votre appareil.

Pour trouver le code SAID :

- appuyez sur le bouton Réglage
- Sélectionnez le menu Live à partir du menu Réglage en utilisant les touches HAUT ou BAS et appuyez sur la touche OK.
- sélectionnez l'adresse SAID en utilisant les touches HAUT ou BAS et en appuyant la touche OK.



Le SAID est composé de 13 chiffres et lettres. Vous pouvez noter le code SAID de votre appareil ici :

SAID : \_\_\_\_\_

**4.** Assurez-vous que l'appareil est installé dans un endroit avec une bonne réception de votre réseau sans fil domestique (un signal fort). Pour vérifier la puissance de votre réseau WiFi, allumez votre router et désactivez toutes autres connexions (p. ex. celle avec votre téléphone mobile) et essayez d'utiliser votre appareil intelligent près de l'appareil.

Si le signal n'est pas assez puissant, il pourrait être nécessaire d'installer un extenseur WiFi (pas disponible avec l'appareil).

**5.** Si votre router supporte WPS 2.0 (ou une version plus récente), suivez la procédure de configuration automatique pour connecter votre appareil au router. si votre router ne supporte pas WPS, suivez la procédure de configuration manuelle.

---

## PROCÉDURE DE CONFIGURATION AUTOMATIQUE

Cette procédure est applicable uniquement si votre routeur supporte WPS 2.0 (ou une version plus récente)

**1.** Allumez votre routeur et activez la fonction WPS (Wi-Fi Protected Setup). Le voyant lumineux du WPS s'illumine et la fonction reste active pour environ deux minute.

**2.** Avec le WPS activé, appuyez sur la touche Commande à distance. Il agit comme raccourci pour accéder au menu Live. Sinon, sélectionnez le menu Live à partir du menu Réglage en utilisant les touches HAUT ou BAS et appuyez sur la touche OK.



**3.** Sélectionnez la fonction Configuration à partir du menu de l'écran en utilisant les touches HAUT ou BAS et appuyez sur la touche OK.



Le voyant Condition de la connexion clignote rapidement.



**4.** Le voyant de la Condition de la connexion clignote lentement alors que la connexion est établie avec le routeur.



Lorsque que le voyant Condition de la connexion est stable, la connexion a été établie et le lave-linge est connecté à l'internet.

**5.** La procédure de configuration est complétée.

## PROCÉDURE DE CONFIGURATION MANUELLE

Cette procédure utilise la technologie du micro-point d'accès et est applicable si votre routeur ne supporte pas WPS

**1.** Avant de commencer la procédure de configuration, noter le nom de votre réseau sans fil domestique (SSID), son MOT DE PASSE, et le code SAID du lave-linge.

**2.** Allumez votre routeur et assurez-vous que les connexions Internet fonctionnent.

**3.** Appuyez sur la touche Commande à distance. Il agit comme raccourci pour accéder au menu Live. Sinon, sélectionnez le menu Live à partir du menu Réglage en utilisant les touches HAUT ou BAS et appuyez sur la touche OK.



**4.** Sélectionnez la fonction Configuration à partir du menu Live en utilisant les touches HAUT ou BAS et appuyez sur la touche OK. Le lave-linge créera un réseau sans fil (SSID). Le nom du réseau est constitué du préfixe « WP\_ » suivi de l'adresse MAC (p. ex. WP\_88\_A1\_23\_6F\_78\_C3).



Le voyant Condition de la connexion commence à clignoter.



**5.** Allumez le WiFi sur votre appareil intelligent.

**6.** En vous servant de votre appareil, chercher le réseau sans fil (SSID) du lave-linge et sélectionnez-le. Il ressemble à

WP\_XX\_XX\_XX\_XX\_XX\_XX

où « XX » sont des lettres et des nombres.

Chaque appareil à son propre SSID.

**7.** Une fois que vous avez choisi le SSID, un mot de passe sera demandé. Utilisez le SAID (voir « Avant de commencer le processus de configuration », point 3) comme mot de passe du réseau, mais en enlevant les 3 premiers caractères.

SAID : ~~X~~~~X~~~~X~~\_\_\_\_\_

**8.** Attendez confirmation que votre dispositif est connecté au réseau WP.

**9.** Ouvrez votre navigateur préféré avec votre appareil et tapez **192.168.10.1** dans la barre d'adresse.

**10.** Appuyez « Entrer »/« Aller ». Le navigateur ouvre une page web intelligente. C'est une page de configuration de la radio WiFi de votre lave-linge.

**11.** Sélectionnez votre réseau WiFi domestique à partir de la liste déroulante des réseaux disponibles.



Si le réseau sans fil domestique est caché, sélectionnez « Autre » (-> ) et entrez manuellement son nom (SSID) et le protocole de sécurité.



**12.** Entrez le mot de passe pour votre réseau sans fil domestique. Rappelez-vous : ce type de mot de passe distingue les minuscules des majuscules.

**13.** Cliquez sur « Soumettre » et attendez 15 secondes.

**14.** Le voyant de la Condition de la connexion clignote lentement alors que la connexion est établie avec le routeur. Lorsque que le voyant Condition de la connexion est stable, la connexion a été établie et le lave-linge est connecté à l'internet.



**15.** La procédure de configuration est complétée.

---

## PROCÉDURE DE RÉINITIALISATION

La procédure de réinitialisation doit être réalisée si vous changez les propriétés de configuration du routeur (nom du réseau et mot de passe) ou si le lave-linge ne peut pas se connecter au nuage.

**1.** Sélectionnez le menu Live à partir menu Réglage en utilisant les touches HAUT ou BAS et appuyez sur la touche OK.



**2.** Sélectionnez la fonction Réinitialisation à partir du menu Live en utilisant les touches HAUT ou BAS et en appuyant sur la touche OK pour confirmer. Cette fonction apparaît seulement si le lave-linge a été préalablement configuré.



**3.** Un message de confirmation apparaît sur l'écran vous demandant si vous désirez exécuter cette opération. Sélectionnez « Oui » en utilisant les touches HAUT ou BAS et en appuyant sur la touche OK pour continuer le processus de réinitialisation. Le processus de réinitialisation commence.



**4.** Quand la réinitialisation est terminée, un message apparaît à l'écran.

**5.** Si vous voulez utiliser la fonction Live à nouveau, vous devez répéter la procédure de configuration.

# COMMANDE À DISTANCE B-LIVE / UTILISATION QUOTIDIENNE

Le mode commande à distance permet de contrôler le lave-linge à distance en utilisant un téléphone intelligent ou une tablette.

La fonction Commande à distance requiert des dispositifs techniques particuliers et quelques étapes préparatoires à l'installation. Vous trouverez de plus amples informations dans la section « Fonction B-Live / Procédure d'installation ».

**1.** Assurez-vous que le routeur est allumé et connecté à l'internet.

**2.** Allumez le lave-linge.



**3.** Placez le linge dans le lave-linge, fermez la porte, ajoutez le détergent, et assurez-vous que le robinet est ouvert.

**4.** Assurez-vous que le voyant Condition de la connexion est illuminé.



**5.** Appuyez sur la touche Commande à distance.



La touche s'illumine, la porte se verrouille, et les touches et boutons du panneau de commande sont désactivés. Les seules commandes encore actives sont « Commande à distance », « MARCHE/ÉTEINT », et « Verrouillage ». Le lave-linge est maintenant en mode Commande à distance et est prêt à être contrôlé par l'application B-Live.

**6.** En utilisant l'application, vous pouvez régler et démarrer un programme, changer un programme en cours (si le cycle du programme le permet toujours), réinitialiser un programme en cours, ou être informé sur la condition du programme.

Si vous démarrez un programme à distance, le lave-linge termine automatiquement le mode Commande à distance à la fin du programme et s'éteint.

Pour terminer le mode Commande à distance manuellement, appuyez de nouveau sur la touche Commande à distance. Le contrôle local du lave-linge se fait de nouveau à partir du panneau de commande.

# FONCTION B-LIVE / FAQ

QUESTION	RÉPONSE
Existe-t-il des différences entre l'utilisation d'un téléphone intelligent (ou d'une tablette) avec Android ou iOS?	Vous pouvez utiliser le système d'exploitation que vous préférez, il n'y a aucune différence.
Quels protocoles WiFi sont supportés?	La radio installée dans le lave-linge supporte WiFi b/g/n pour les pays européens.
Quelle version de WPS est supportée?	L'appareil supporte la version WPS 2.0 ou plus récent. Pour vérifier le WPS utilisé par votre routeur, référez-vous à la documentation du routeur.
Quels paramètres/configuration doivent être réglés sur le logiciel du routeur?	Les réglages nécessaires sont : <ul style="list-style-type: none"> <li>• 2.4 GHz activé, WiFi b/g/n</li> <li>• DHCP et NAT activés</li> </ul> Veillez vous référer à la documentation du routeur pour plus d'information.
Est-il possible d'utiliser la fonction modem sur un mobile 3G au lieu d'un routeur?	Oui, mais les services du nuage sont conçus pour des dispositifs continuellement connectés.
Comment puis-je vérifier que ma connexion internet fonctionne et que la fonction sans fil est activée?	Vous pouvez rechercher votre réseau en utilisant votre tablette, votre téléphone intelligent, ou ordinateur, et si le réseau est disponible, vérifiez si la connexion fonctionne. Rappelez-vous de désactiver toutes autres connexions de données (p. ex. celle de votre téléphone mobile) avant d'essayer.
Comment puis-je trouver le nom et le mot de passe de mon réseau sans fil?	Une étiquette, habituellement apposée sur le routeur, contient cette information. Sinon, en tapant l'adresse URL « <a href="http://IP%20numéro%20du%20router">http://IP numéro du router</a> » pour accéder à la configuration du routeur à partir d'un appareil connecté à l'internet.
Que faire si le canal WiFi est utilisé par le voisinage?	Vous devez vérifier le canal utilisé pour votre WiFi domestique et, si le canal est déjà utilisé par un autre routeur, forcer votre routeur à utiliser un canal qui ne subit aucune interférence. Veillez vous référer à la documentation du routeur pour plus d'information.
Comment vérifier que la fonction sans fil sur l'appareil est activée?	Assurez-vous que le voyant de la condition de la connexion est allumé de façon stable. En utilisant votre dispositif intelligent, vérifiez sur l'application B-Live si le réseau de l'appareil est visible et connecté au nuage.
Quelle est la distance recommandée entre le routeur et le lave-linge?	La couverture est fortement influencée par le matériel des murs. Vous pouvez vérifier la puissance du signal de deux façons. Si le lave-linge doté de radio est déjà positionné, vous pouvez vérifier la force du signal sur le menu Live. Si la valeur RSSI est supérieure à -75, les connexions sont bonnes (p. ex. -60, la connexion est bonne; -80, la connexion est mauvaise). <ul style="list-style-type: none"> <li>• Si le lave-linge doté de radio n'est pas encore en place, vous devez vérifier la puissance du signal en utilisant votre tablette (ou un autre dispositifs portatifs sans fil) proche de l'appareil (il existe des outils logiciels spécifiques, téléchargeables depuis Internet, pour vérifier la puissance du signal).</li> </ul>
Y-a-t-il quelque chose qui peut éviter que le signal n'atteigne l'appareil?	Assurez-vous que vous n'avez de dispositifs qui utilisent toute la bande passante internet, et assurez-vous que tous les dispositifs domestiques internet ne dépassent la limite maximum de dispositifs connectés du routeur.
Que puis-je faire si ma connexion sans fil n'atteint pas le lave-linge?	Vous devez utiliser des dispositifs spécifiques, comme Access Point, des répéteurs WiFi, ou un pont de communication, pour étendre la couverture WiFi domestique (pas fournis avec le lave-linge).



QUESTION	RÉPONSE
J'ai changé le routeur, que dois-je faire?	Vous pouvez maintenir la même configuration (nom du réseau et mot de passe), ou effacer les réglages précédents de l'appareil (réinitialisation) et effectuer la configuration de nouveau (voir « Commande à distance Live/ Procédure d'installation »).
J'ai changé la configuration de mon réseau domestique, que dois-je faire?	Vous devez effacer la configuration précédente de l'appareil (réinitialisation) et effectuer la configuration de nouveau (voir « Commande à distance Live/Procédure d'installation »).
Qu'arrive-t-il lors q'une panne de courant?	Lorsque que le courant revient, la commande à distance est désactivée. <ul style="list-style-type: none"> <li>• Si le lave-linge est en mode « Prêt dans », le compte à rebours reprend automatiquement et le cycle de lavage débute à l'heure prévue.</li> <li>• Si le lave-linge fonctionnait, une fois que le courant revient le lave-linge reprend la où il s'était arrêté. Il n'est pas nécessaire d'appuyer sur DÉPART même si la commande à distance est désactivée.</li> </ul>
Que puis-je faire si le voyant de la condition de la connexion clignote lentement et ne s'allume jamais de manière continue?	Si le voyant de la condition de la connexion ne s'allume pas de manière continue, le lave-linge s'est connecté avec succès au routeur, mais ne peut pas se connecter à Internet. Afin de permettre à l'appareil de se connecter à Internet, vous devez vérifier le routeur et/ou les paramètres du porteur. <i>Bon paramètres du routeur</i> : NAT doit être allumé; le Firewall et le DHCP doivent être convenablement réglés. Cryptographie par mot de passe a supporté : WEP, WPA, WPA2. Veuillez vous référer au manuel du router. <i>Paramètres du porteur</i> : si votre fournisseur de services Internet a établi les numéros des adresses MAC pouvant se connecter à Internet, il est possible que vous ne puissiez pas connecter le lave-linge au nuage. L'adresse MAC est l'identifiant unique du dispositif, par exemple, celle de votre ordinateur. Veuillez demander à votre fournisseur de services Internet les procédures pour connecter un nouveau dispositif autre qu'un ordinateur (par exemple un lave-linge) à Internet.
Où trouver l'adresse MAC du lave-linge?	Sélectionnez le menu Live à partir du menu Réglage en utilisant les touches HAUT ou BAS et appuyez sur la touche OK. Sélectionnez l'adresse MAC à partir du menu Live en utilisant la touches HAUT o BAS et en appuyant la touche OK. L'adresse MAC est réalisée en combinant les chiffres et les lettres.

---

# CONSEILS POUR RÉALISER DES ÉCONOMIES

---

- Vous économiserez de l'énergie, de l'eau, du détergent et du temps en utilisant la charge maximale recommandée pour les programmes, comme indiqué dans le tableau des programmes.
- Ne dépassez pas les quantités de détergent prescrites dans les instructions du fabricant du détergent. Utilisez la fonction Aide au dosage ; réglez cette fonction comme indiqué dans «Première utilisation de la fonction Aide au dosage».
- Utilisez la fonction « Prélavage » uniquement lorsque le linge est très sale.
- Prétraitez les taches avec un détachant, ou frottez-les avec du savon et faites tremper l'article pour éviter d'utiliser un programme de lavage à haute température.
- Économisez de l'énergie en utilisant un programme de lavage à 60 °C au lieu d'un programme à 95 °C, ou à 40 °C au lieu de 60 °C. Pour le coton, privilégiez le programme Coton Eco  à 40 °C ou 60 °C.
- Économisez de l'énergie et du temps en choisissant un essorage à vitesse élevée pour réduire l'humidité du linge avant d'utiliser un sèche-linge.
- Utilisez l'option « Couleurs 15 » pour le linge légèrement sale; vous économiserez sur le chauffage de l'eau.
- Utilisez le mode Commande à distance pour programmer et démarrer le lave-linge alors que les coûts d'énergie sont plus bas.

# ENTRETIEN ET NETTOYAGE

## **⚠ AVERTISSEMENT**

Pour l'entretien et le nettoyage, éteignez et débranchez le lave-linge.

N'utilisez pas de liquides inflammables pour nettoyer le lave-linge.

## NETTOYER LE LAVE-LINGE

### **EXTÉRIEURE**

Utilisez un linge humide doux pour nettoyer les parties extérieures du lave-linge.



N'utilisez pas un nettoyeur pour vitre ou tout usage, une poudre à récurer ou un nettoyeur de même type pour nettoyer le panneau de commande - ces produits pourraient endommager l'affichage.

### **INTÉRIEURE**

Si vous n'utilisez pas régulièrement le programme Coton à 95 °C, exécutez occasionnellement le programme, sans ajouter de linge, pour garder l'intérieur propre.

Vous trouverez un détartreur adéquat pour votre lave-linge à [www.bauknecht.eu](http://www.bauknecht.eu).

---

# VÉRIFICATION DU TUYAU D'ALIMENTATION D'EAU

---

Vérifiez le tuyau d'alimentation régulièrement pour des fissures ou des points fragilisés. S'il est endommagé, remplacez-le avec un nouveau tuyau obtenu à travers notre Service après-vente ou un détaillant autorisé.

Selon le type de tuyau :

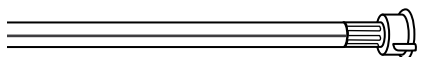
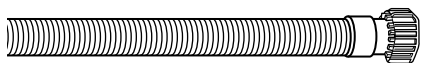

Si le tuyau d'alimentation a un revêtement incolore, assurez-vous périodiquement qu'il n'y a pas de changement de couleur. Si oui, le tuyau peut avoir une fuite et devrait être remplacé.

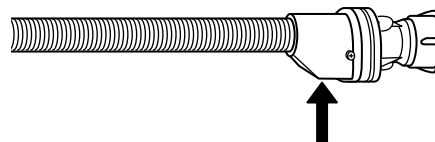
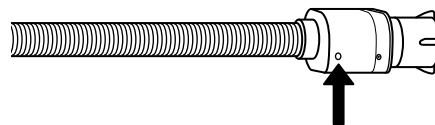

Pour les tuyaux d'arrêt d'eau : vérifiez la fenêtre d'inspection de la petite soupape de sécurité (voir la flèche). Si elle est rouge, la fonction d'arrêt d'eau a été déclenchée et le tuyau doit être remplacé.

Pour dévisser ce tuyau, appuyez sur le bouton de déverrouillage (si disponible) tout en dévissant le tuyau.

# NETTOYAGE DES FILTRES À TAMIS DU TUYAU D'ALIMENTATION D'EAU

**1.** Fermez le robinet d'eau et dévissez le tuyau d'alimentation.

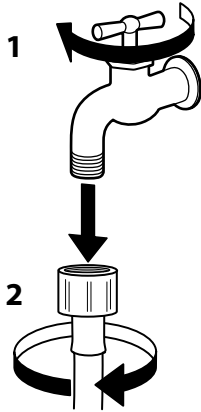

**2.** Nettoyez le filtre à tamis à l'extrémité du tuyau avec une brosse douce.

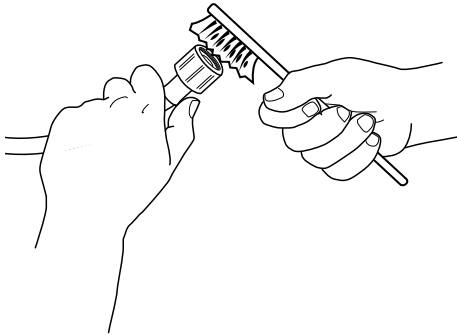

**3.** Dévissez ensuite à la main le tuyau d'alimentation au dos du lave-linge. Sortez le filtre à tamis de la soupape au dos du lave-linge avec des pinces et nettoyez-le soigneusement.

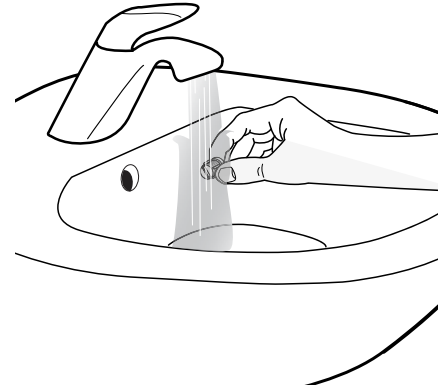
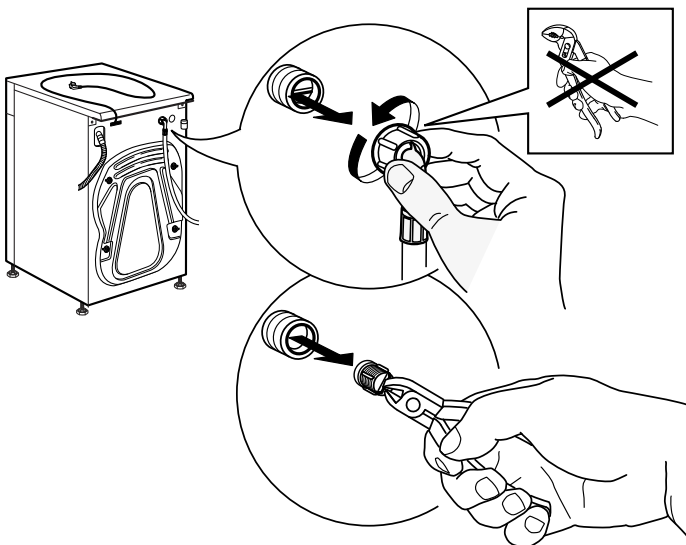

**4.** Remplacez le filtre à tamis. Rebranchez le tuyau d'alimentation au robinet d'eau et au lave-linge. N'utilisez pas d'outils pour brancher le tuyau d'alimentation. Ouvrez le robinet d'eau et assurez-vous que tous les raccords sont bien serrés.

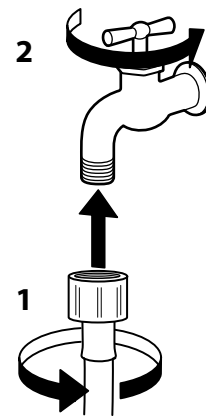
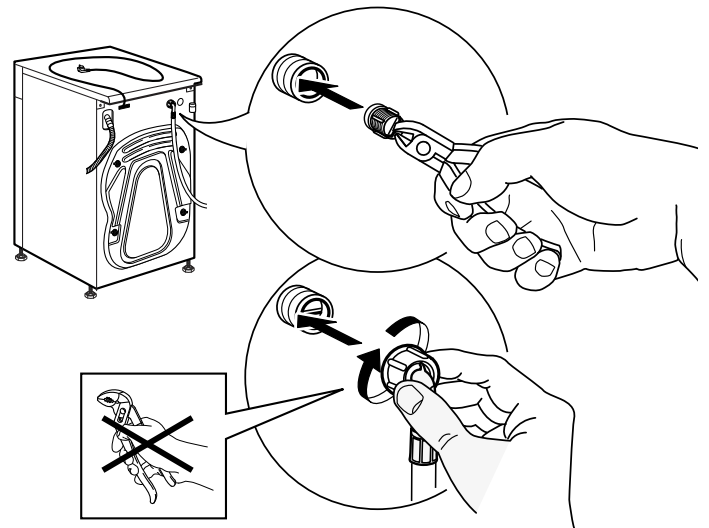

# NETTOYAGE DU DISTRIBUTEUR DE DÉTERGENT

**1.** Enlevez le distributeur de détergent en appuyant sur le bouton de déverrouillage et, en même temps, tirez sur le distributeur.

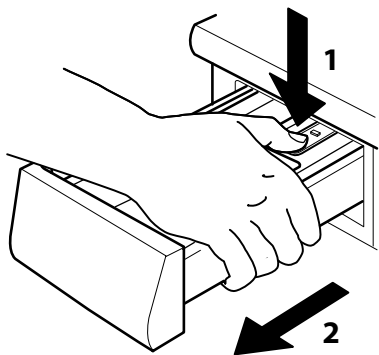

**4.** Asséchez les pièces avec un linge doux sec.

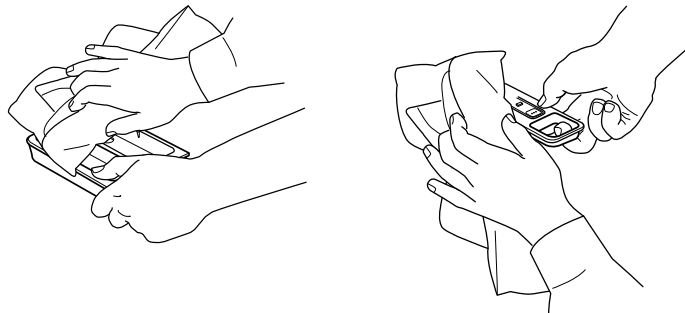

**2.** Enlevez la pièce détachable du distributeur de détergent ainsi que la pièce détachable du compartiment adoucissant.

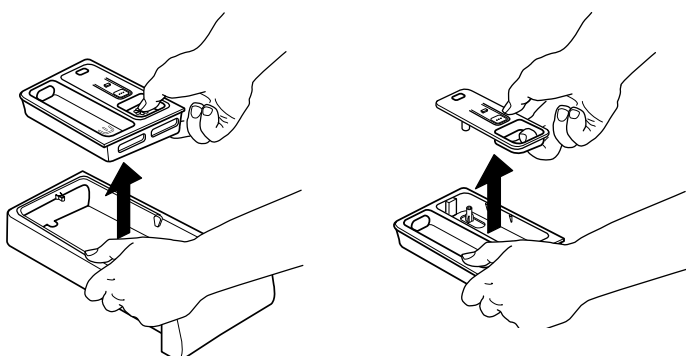

**5.** Remplacez le distributeur de détergent et poussez-le en place dans le compartiment de détergent.

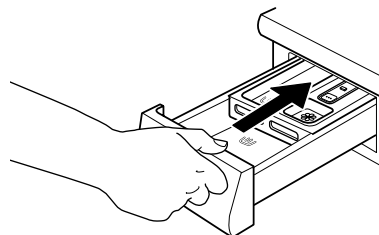

**3.** Nettoyez toutes les pièces avec de l'eau courante, enlevant tous les résidus de détergents et d'assouplissants.

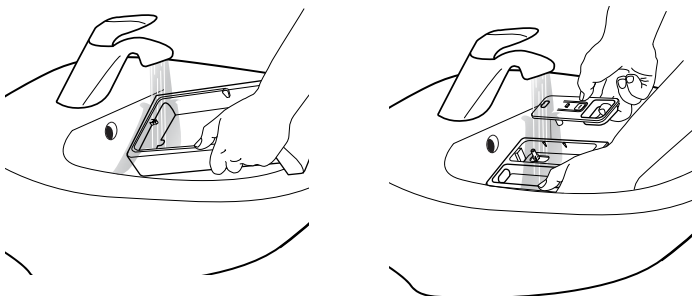

# NETTOYAGE DU FILTRE À EAU / VIDANGE DES EAUX USÉES

## **⚠ AVERTISSEMENT**

Éteignez et débranchez le lave-linge avant de nettoyer le filtre à eau ou vidanger l'eau résiduelle. Si vous avez utilisé un programme à eau chaude, attendez que l'eau ait refroidi avant de vidanger l'eau.

Nettoyez le filtre à eau régulièrement pour éviter un problème de vidange d'eau causé par un filtre bouché.

Si l'eau ne peut pas se vidanger, l'afficheur indique que le filtre à eau peut être bouché.

**1.** Enlevez la plinthe : Poussez les onglets gauche et droit pour relâcher la plinthe et enlevez-la.

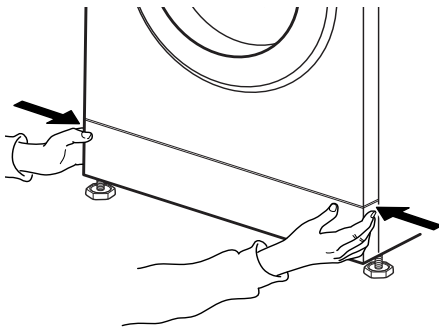

Placez un grand récipient plat sous le filtre à eau pour récupérer l'eau de vidange.

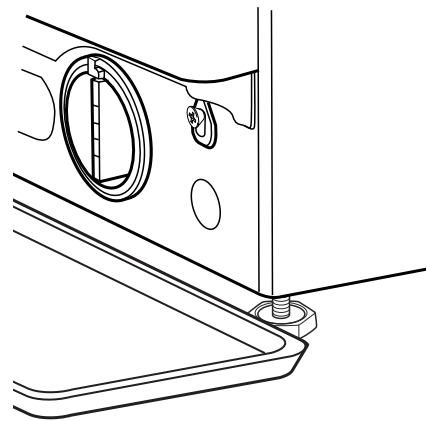

**2.** Récipient pour vidanger l'eau :  
Si votre lave-linge est équipé d'un tuyau de vidange d'urgence :  
Placez un récipient pour vidanger l'eau.  
Débranchez le tuyau de vidange d'urgence de la base du lave-linge.

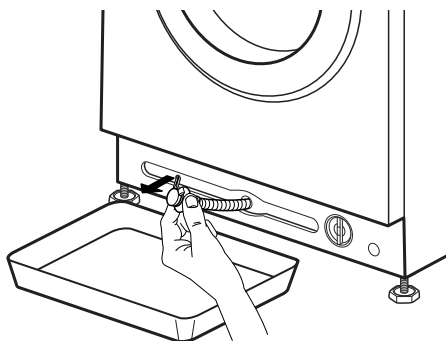

Si votre lave-linge n'est pas équipé d'un tuyau de vidange d'urgence :

**3.** Vidanger l'eau :  
Si votre lave-linge est équipé d'un tuyau de vidange d'urgence :  
Enlevez le bouchon à l'extrémité du tuyau et laissez l'eau s'écouler dans le récipient. Lorsque le récipient est plein d'eau, placez le bouchon sur le tuyau et videz le récipient. Répétez la procédure jusqu'à ce que le tuyau soit vide. Fermez ensuite fermement le tuyau de vidange d'urgence avec le bouchon et replacez le tuyau dans la base du lave-linge.

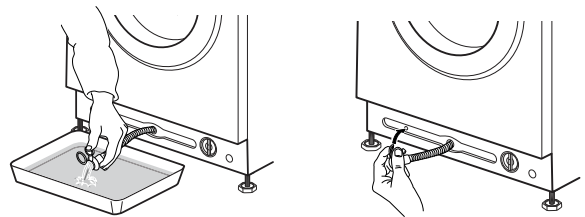

Si votre lave-linge n'est pas équipé d'un tuyau de vidange d'urgence :  
 Tournez lentement le filtre dans le sens antihoraire jusqu'à ce que l'eau se vidange. Laissez l'eau se vidanger sans enlever le filtre.  
 Lorsque le récipient est plein, fermez le filtre à eau en le tournant dans le sens horaire. Videz le récipient. Répétez cette procédure jusqu'à ce que l'eau soit vidangée.

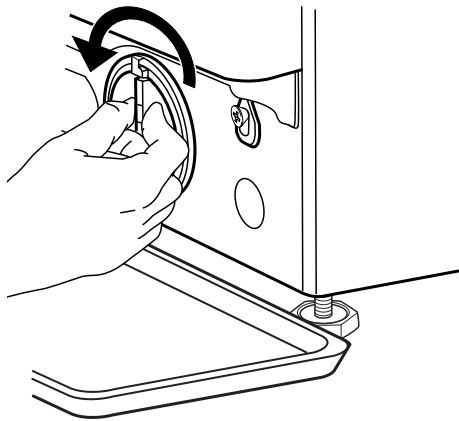

**4.** Enlevez le filtre : Placez un linge de coton sous le filtre d'eau qui pourra absorber la petite quantité d'eau qui reste. Enlevez ensuite le filtre à eau en le tournant dans le sens antihoraire.

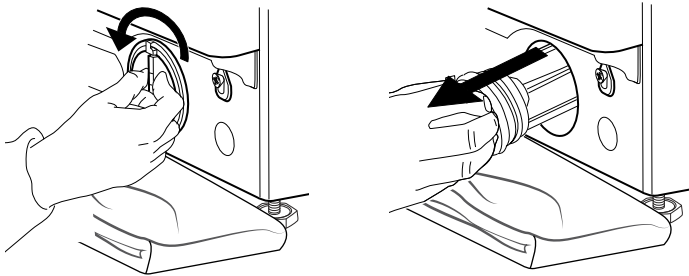

**5.** Nettoyez le filtre à eau : enlevez les résidus dans le filtre et nettoyez-le sous l'eau courante.

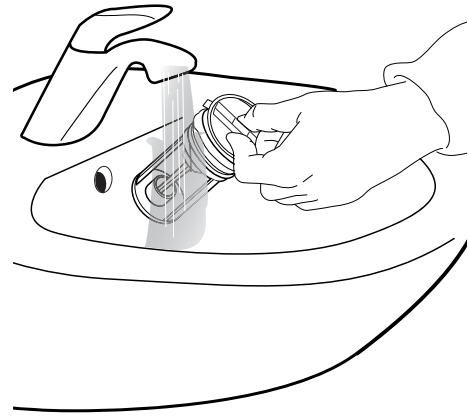

**6.** Insérez le filtre à eau et réinstallez la plinthe : Replacez le filtre à eau en le tournant dans le sens horaire. Assurez-vous de le tourner aussi loin que possible ; la poignée du filtre doit être en position verticale. Pour vérifier l'étanchéité du filtre à eau, vous pouvez verser environ 1 litre d'eau dans le distributeur de détergent. Replacez ensuite la plinthe.

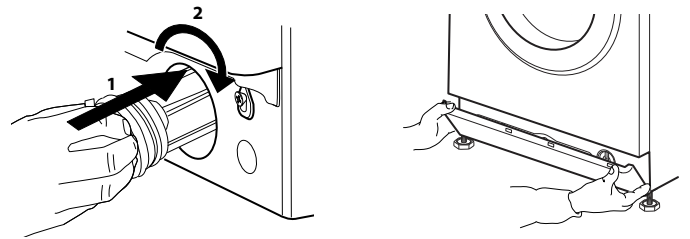



# TRANSPORT ET MANUTENTION

## AVERTISSEMENT

Ne jamais soulever le lave-linge en le tenant par le haut.

- 1.** Débranchez le lave-linge et fermez le robinet d'eau.
- 2.** Assurez-vous que la porte et le distributeur de détergent sont bien fermés.
- 3.** Débranchez le tuyau d'alimentation du robinet d'eau, et enlevez le tuyau de vidange des points de vidange. Enlevez toute l'eau des tuyaux, et attachez-les de façon à ne pas les endommager lors du transport.

- 4.** Remplacez les boulons de transport. Suivez les directives pour enlever les boulons de transport dans les Consignes d'installation dans l'ordre inverse.

*Important :* Ne déplacez pas le lave-linge si vous n'avez pas installé les boulons de transport.

# DÉPANNAGE

Votre lave-linge comprend plusieurs fonctions de sécurité et de rétroaction automatiques. Elles permettent la détection et l'affichage de pannes et d'entretien nécessaire.

Ces pannes sont généralement peu importantes et peuvent être résolues en quelques minutes.

PROBLÈME	CAUSE POSSIBLE	SOLUTION
L'appareil ne démarre pas, aucun voyant ne s'allume	Pas branché à l'alimentation principale	Insérez la fiche dans la prise
	La prise ou le fusible ne fonctionnent pas	Vérifiez la fonction avec une lampe, faite réparer la pièce fautive
	Panne de courant	Le lave-linge repartira automatiquement lorsque l'alimentation électrique sera disponible de nouveau
L'appareil ne démarre pas malgré l'activation de la touche « Départ/Pause »	La porte est-elle bien fermée	Poussez la porte jusqu'à ce qu'elle soit bien enclenchée
	La clé de verrouillage est activée	Appuyez la touche avec le symbole de la clé pour au moins 3 secondes pour désactiver la clé de verrouillage
Le lave-linge s'arrête en cours de programme et Marche/Arrêt clignote	Arrêt cuve pleine (= position de la touche d'essorage) est activé	Terminez l'Arrêt cuve pleine avec la vidange de l'eau ou l'essorage du linge (voir « Arrêt cuve pleine » - FONCTIONS ET OPTIONS).
	Le programme a été interrompu ; la porte a peut être été ouverte	Assurez-vous que la porte est fermée Appuyez sur la touche « Départ/Pause » pour poursuivre le programme
	Le système de sécurité a été activé : le voyant de panne s'allume et/ou l'afficheur indique une panne (F...) ; le robinet d'eau est peut être fermé	Reportez-vous au paragraphe « Voyants de panne ». Assurez-vous que le robinet est ouvert et que le tuyau d'alimentation n'est pas plié.
Des résidus de détergent sont encore présents dans le distributeur de détergent à la fin du programme	La pression de l'eau est insuffisante ; le filtre à tamis du tuyau d'alimentation d'eau est peut être bouché	Assurez-vous que le robinet d'eau est bien ouvert. Vérifiez les filtres à tamis du tuyau d'alimentation, voir ENTRETIEN ET NETTOYAGE / Nettoyage des filtres à tamis du tuyau d'alimentation
Le lave-linge vibre durant l'essorage	Les boulons de transport n'ont pas été enlevés (!)	Enlevez les boulons de transport conformément aux directives dans les CONSIGNES D'INSTALLATION
	Le lave-linge n'est pas stable sur ses quatre supports	Ajustez les supports (CONSIGNES D'INSTALLATION). Assurez-vous que le lave-linge est installé sur un sol stable et ferme.
La vitesse d'essorage « 0 » clignote sur le panneau de commande et/ou le linge est encore très humide	Pour protéger le lave-linge, le cycle d'essorage de démarre pas à cause d'un déséquilibre de la charge de linge	Si vous souhaitez essorer le linge humide, ajoutez plus d'articles de différentes tailles, puis lancez le programme « Rinçage et essorage ». Évitez les petites charges de linge composées de quelques gros articles absorbants / lavez des articles de différentes tailles dans une charge

PROBLÈME	CAUSE POSSIBLE	SOLUTION
Essorage inadéquat	La touche d'essorage était réglée à une vitesse d'essorage plus basse.	Sélectionnez et démarrez le programme « Essorage » à une vitesse plus élevée (si possible).
	Un déséquilibre lors de l'essorage empêche le dernier cycle d'essorage.	Voir l'information plus haut.
	Une formation excessive de mousse empêche l'essorage.	Démarrez le programme « Rinçage et Essorage ». Évitez d'utiliser trop de détergent. Ajustez et utilisez la fonction Aide au dosage.
Des traces de détergent sont présentes sur le linge après le lavage	Trop de détergent en poudre utilisé / qualité du détergent.	Évitez d'utiliser trop de détergent Brossez le linge. Utilisez l'option « Rinçage intensif » (selon le modèle). Utilisez un détergent liquide / utilisé un détergent spécial pour le linge foncé ou noir.
Le lave-linge ne fonctionne pas durant le programme / le programme ne semble pas fonctionner / durant l'arrêt, l'afficheur et illuminé et animé	Le programme change de cycle sans mouvement du tambour.	Des phases d'arrêts de 2 minutes ou moins sont normales avec certains programmes de lavage.
	Une formation de mousse excessive (possiblement trop de détergent) interrompt le programme. L'interruption peut se produire à plusieurs reprises jusqu'à ce que la quantité de mousse ait suffisamment diminué.	Le programme reprend automatiquement aussitôt que la quantité de mousse a suffisamment diminué. Si l'afficheur indique Fod (=panne dosage excessif), reportez-vous au tableau VOYANTS DE PANNE ET MESSAGES.
	La possible détection d'une sous- ou surtension de l'alimentation principale.	Le programme reprend automatiquement aussitôt que la tension principale est adéquate.
Le programme est plus long ou plus court que la durée indiquée dans le tableau des programmes / l'afficheur.	Le lave-linge s'adapte aux facteurs qui ont un effet sur la durée, comme la taille de la charge de linge, la formation excessive de mousse, un déséquilibre de la charge, un temps de chauffage de l'eau plus long causé par une température d'arrivée de l'eau plus basse, etc. Lorsque la durée du programme est recalculée, une animation apparaît sur l'afficheur.	Évitez les petites charges de linge composées de gros articles absorbants / lavez des articles de différentes tailles. Évitez d'utiliser trop de détergent - respectez les recommandations du fabricant du détergent. Ajustez et utilisez la fonction Aide au dosage.
La porte est verrouillée, avec ou sans indication de panne, et le programme n'est pas en cours.	En cas de panne de courant, la porte se verrouille.	Le programme reprend automatiquement aussitôt que l'alimentation électrique revient.
	Le lave-linge est à l'arrêt (comme décrit à la section précédente « Le lave-linge à l'arrêt... »).	Le programme reprend automatiquement après que la raison de l'arrêt n'existe plus.
	Le niveau d'eau ou la température trop élevée, ou une panne d'une composante électrique.	Voir les directives pour la « réparation » des pannes : panne du verrouillage de la porte / FdL / F29 à la section Voyants de panne.
Lumière du tambour (selon le modèle) ne fonctionne pas.	L'ampoule doit être remplacée.	Appelez le Service après-vente pour remplacer l'ampoule.

## VOYANTS DE PANNE ET MESSAGES

Vous trouverez ci-dessous un résumé des causes de panne possibles ainsi que les solutions. Si le problème persiste après avoir corrigé la raison de la panne, appuyez le bouton Marche/Arrêt pour au moins trois secondes.

Si le voyant de la panne est toujours allumé, fermez le robinet d'eau, éteignez et débranchez le lave-linge et contactez le Service après-vente.

Le voyant de panne s'allume	Message affiché	Cause possible	Solution possible
	Ouvrir robinet d'eau	Pas ou pas suffisamment d'alimentation en eau <ul style="list-style-type: none"> <li>• Robinet d'eau fermé</li> <li>• Des nœuds dans le tuyau d'alimentation</li> <li>• La pression d'eau est insuffisante</li> <li>• Le filtre à tamis du tuyau d'alimentation est bouché</li> <li>• Le tuyau d'alimentation d'eau est gelé</li> </ul>	Ouvrir robinet d'eau Assurez-vous que le tuyau n'est pas plié Assurez-vous que la pression d'eau est suffisante Nettoyez les filtres de tamis dans le tuyau d'alimentation (ENTRETIEN ET NETTOYAGE) Installez le lave-linge à une température ambiante d'au moins 5 °C Après avoir corrigé le problème, appuyez sur Marche/Pause. Si le problème persiste, appuyez sur Marche/Arrêt au moins 3 secondes.
	Filtre à eau bouché	Les eaux usées ne sont pas vidangées <ul style="list-style-type: none"> <li>• Des nœuds dans le tuyau de vidange</li> <li>• Le tuyau de vidange est bouché ou gelé</li> <li>• Le filtre est bouché</li> <li>• La pompe est bouchée</li> </ul>	Assurez-vous que le tuyau de vidange n'est pas plié Installez le lave-linge à une température ambiante d'au moins 5 °C Nettoyez le filtre à eau comme indiqué à la section NETTOYAGE DU FILTRE. Après avoir corrigé le problème, appuyez sur Marche/Pause. Si le problème persiste, appuyez sur Marche/Arrêt au moins 3 secondes.
	Trop de mousse	Une formation de mousse excessive (possiblement trop de détergent) interrompt le programme. L'interruption peut se produire à plusieurs reprises jusqu'à ce que la quantité de mousse ait suffisamment diminué.	Démarrez le programme « Rinçage et Essorage » avec l'option Rinçage intensif. Respectez les recommandations du fabricant pour la quantité de détergent. Ajustez et utilisez la fonction Aide au dosage. Assurez-vous que le filtre à eau est propre.
	Charge déséquilibrée	Pour protéger le lave-linge, le cycle d'essorage ne démarre pas à cause d'un déséquilibre de la charge de linge	Si vous souhaitez essorer le linge humide, ajoutez plus d'articles de différentes tailles, puis lancez le programme « Rinçage et essorage ». Évitez les petites charges de linge composées de quelques gros articles absorbants. Lavez des articles de différentes tailles dans une charge.

Indication sur le panneau de commande	Cause possible	Solution possible
 Le voyant « Porte ouverte » clignote	La porte ne se verrouille pas	Appuyez fermement sur la porte, près du verrou, pour la fermer correctement. Appuyez ensuite sur Départ/Pause. Si le problème persiste, appuyez sur Marche/Arrêt au moins 3 secondes.

<b>Le voyant de panne s'illumine</b>	<b>Message affiché</b>	<b>Cause possible</b>	<b>Solution possible</b>
	FdL (ou F29)	La porte ne se verrouille pas.	<p>Appuyez fermement sur la porte, près du verrou de la porte, appuyez ensuite sur Marche/Arrêt pour au moins 3 secondes. Si le cycle chaud est sélectionné, attendez que le lave-linge se refroidisse et appuyez de nouveau sur Marche/Arrêt pour au moins 3 secondes.</p> <p>Allumez le lave-linge. Si la panne persiste, vérifiez et éliminez les causes possibles comme indiqué pour la panne « Nettoyer le filtre ». Allumez le lave-linge de nouveau. Si la porte ne se déverrouille pas, appuyez sur Marche/Arrêt pour au moins 3 secondes.</p> <p>Si la porte ne se déverrouille toujours pas, reportez-vous à la section « PORTE - COMMENT L'OUVRIR EN CAS DE PANNE ». Avant de vidanger l'eau / ouvrir la porte, donnez le temps à l'eau de se refroidir (pour les programmes à l'eau chaude).</p>
	Appeler maintenance F24	<p>Trop de linge pour un programme avec une petite charge maximum</p> <p>Arrivée d'eau trop grande</p>	<p>Sélectionnez et démarrez le programme « Rinçage et Essorage » pour que le programme de lavage interrompu se termine. Ne surchargez pas le lave-linge. Respectez la charge de linge maximum du programme indiquée dans le tableau des programmes.</p> <p>Fermez le robinet d'eau. Appuyez Marche/Arrêt pour au moins 3 secondes pour vidanger l'eau; attendez que le cycle de drainage soit complété (le mot « End » apparaît sur l'afficheur). Ouvrez le robinet d'eau de nouveau. – Si l'eau circule dans le lave-linge (sans avoir démarré un programme), il y a une panne d'une composante électrique. Fermez le robinet d'eau, éteignez et débranchez le lave-linge. Contactez le Service après-vente.</p>
	Appeler maintenance F02	Panne d'arrêt d'eau - une fuite d'eau est détectée dans le bac inférieur.	Appuyez sur « Départ/Pause ». Si le problème persiste, appuyez sur Marche/Arrêt au moins 3 secondes. Si la panne persiste, contactez le Service après-vente.
	Appeler maintenance F04 à F99	Panne d'une composante électrique	Appuyez le bouton Marche/Arrêt pour au moins 3 secondes pour remettre la panne à zéro. Si le problème persiste, éteignez et débranchez le lave-linge et fermez le robinet d'eau; appelez le Service après-vente.

# PORTE - COMMENT L'OUVRIR LORS D'UNE PANNE POUR SORTIR VOTRE LINGE

Éteignez le lave-linge et débranchez-le. Fermez le robinet d'eau.

Attendez jusqu'à ce que le tambour ait fini de tourner. Ne jamais ouvrir la porte lorsque le tambour est en mouvement.

Donnez le temps au linge de refroidir lorsque vous lavez avec de l'eau très chaude.

Vidangez toujours l'eau avant d'ouvrir la porte en appuyant le bouton « Marche/Arrêt » jusqu'à ce que « rES » apparaisse, ou manuellement comme indiqué à la section VIDANGE DE L'EAU RÉSIDUELLE.

Avant d'ouvrir la porte comme indiqué à la section ci-dessous, reportez-vous à la panne « La porte est verrouillée, avec ou sans indication de panne, et le programme n'est pas en marche ». La porte peut se déverrouiller par elle-même lorsque des conditions, comme une perte de courant, n'existent plus.

Si vous désirez sortir le linge sans attendre, essayez en premier de déverrouiller la porte comme indiqué dans VOYANTS DE PANNE ET MESSAGES

(FdL or F29). Procédez comme indiqué ci-dessous seulement si la porte ne peut pas être ouverte en suivant les directives de la section précédente.

En cas de panne de courant, le lave-linge reprendra là où il a été interrompu aussitôt que le courant sera de retour.

Si une panne se produit et la porte du lave-linge est verrouillée et que vous devez sortir votre linge :

**1.** En premier, vidangez l'eau résiduelle comme indiqué à la section « Vidange de l'eau résiduelle

**2.** Enlevez la vis avec le tournevis.

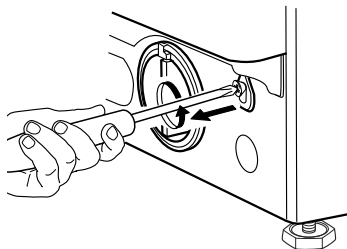

**3.** Tirez ensuite vers le bas la courroie marquée « Porte ouverte ». Vous pouvez maintenant ouvrir la porte et sortir votre linge.

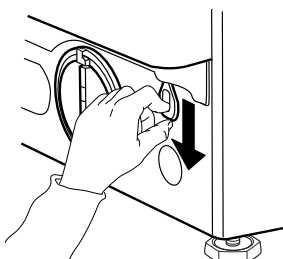

**4.** Remplacez ensuite la courroie en serrant la vis avec le tournevis.

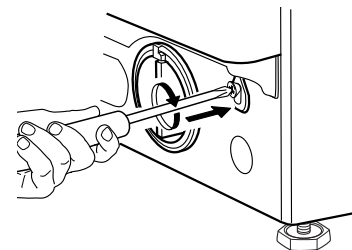

**5.** Remplacez la plinthe

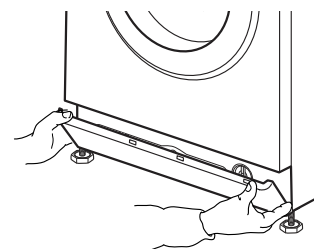

# SERVICE APRÈS-VENTE

## AVANT D'APPELER LE SERVICE APRÈS-VENTE

**1.** Assurez-vous de ne pouvoir résoudre le problème par vous-même à l'aide de cette section

### GUIDE DE DÉPANNAGE.

**2.** Éteignez puis rallumez l'appareil pour voir si le problème persiste.

## SI LA PANNE SE PRODUIT ENCORE, CONTACTEZ LE SERVICE APRÈS-VENTE

Appelez le numéro inscrit dans le livret de garantie, ou suivez les directives sur le site **website [www.bauknecht.eu](http://www.bauknecht.eu)**

Affiche toujours

- Une brève description de la panne
- Modèle de lave-linge (voir la plaque signalétique à l'intérieur de la porte)
- Numéro de série (sur la fiche de service auto-collante à l'intérieur de la porte ; le numéro après « Service »)
- Votre adresse complète et votre numéro de téléphone.

**SERVICE** 0000 000 00000



Pour toutes réparations, et pour vous assurer que les réparations sont bien faites avec des pièces d'origine, utilisez notre Service après-vente agréé.

**Fabricant :**  
**Whirlpool Europe s.r.l. Socio Unico**  
**Viale Guido Borghi 27**  
**21025 Comerio (VA)**  
**Italy**

# GUIDE D'INSTALLATION

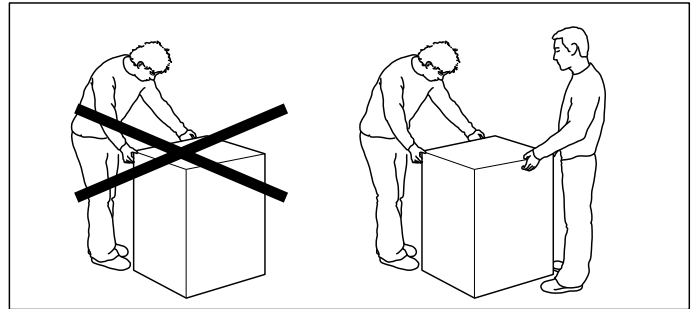
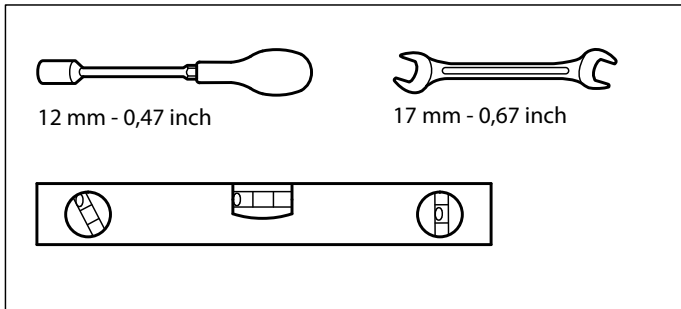

1.

2.

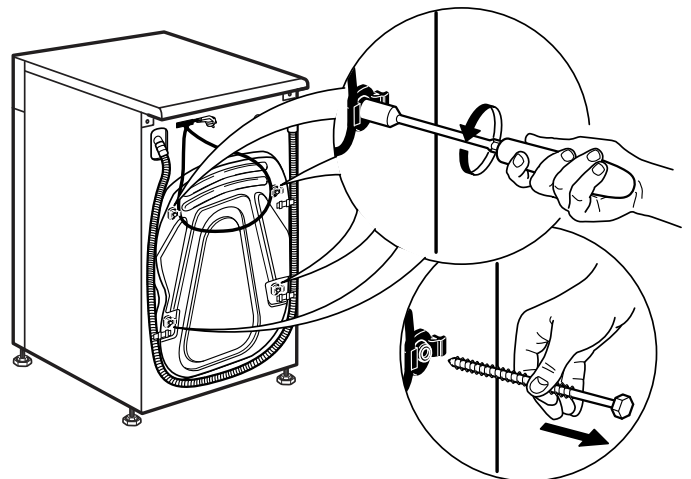
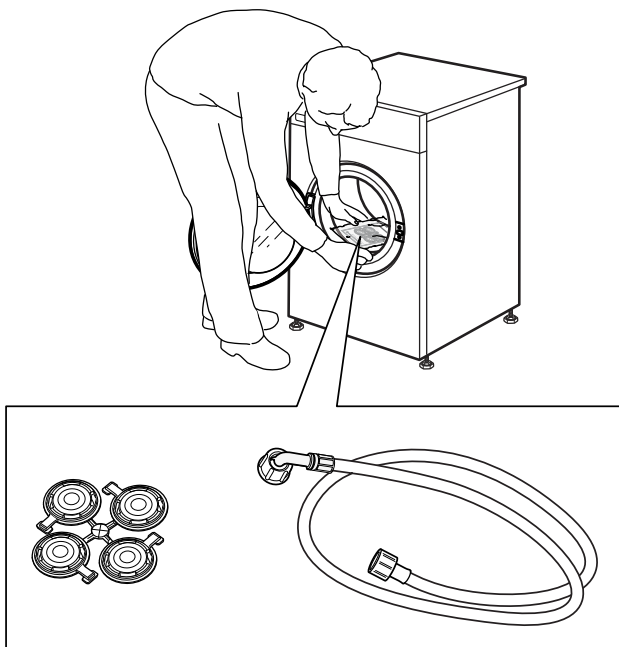



3.

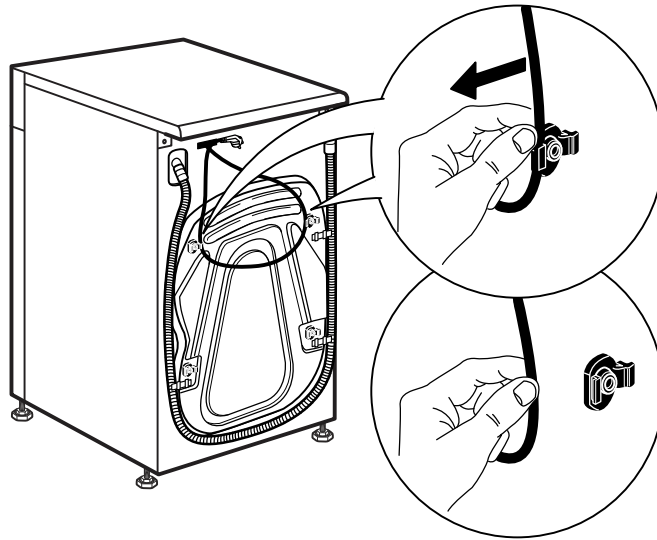

4.

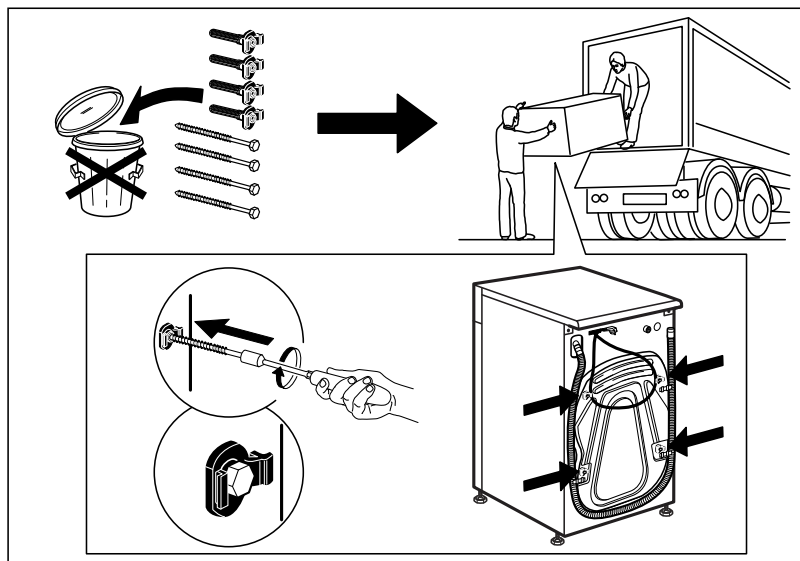
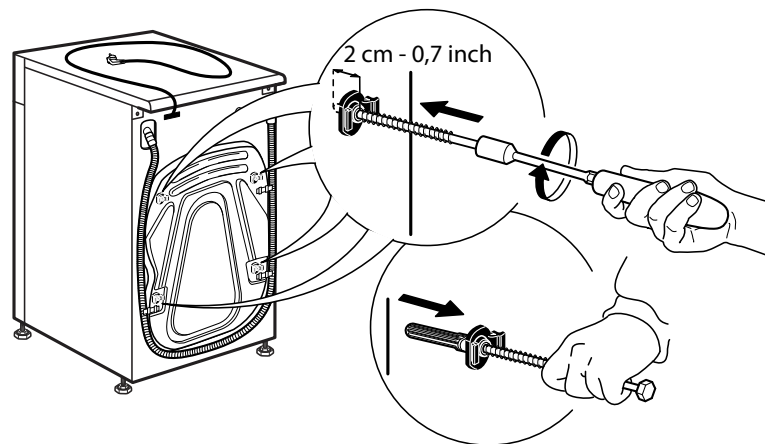

---

# 5.

---

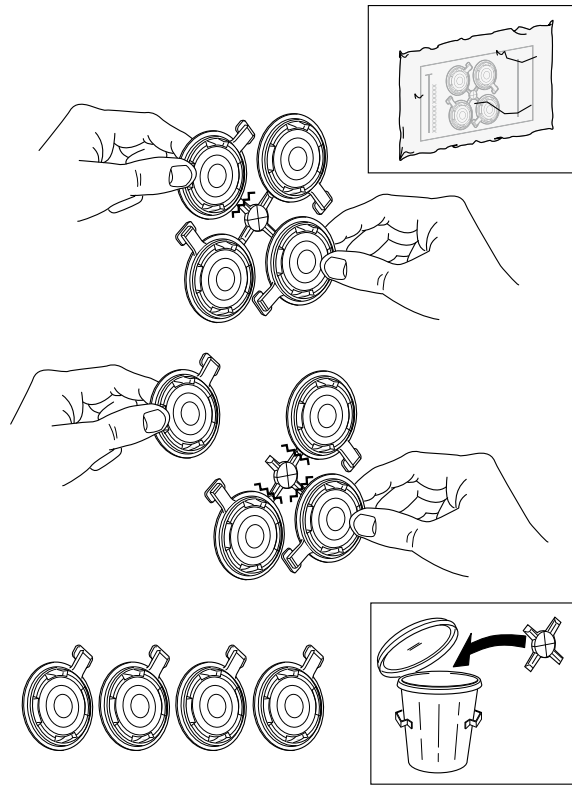

# 6.

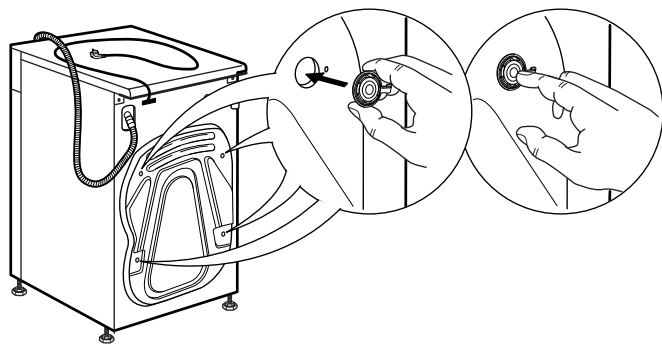

# 7.

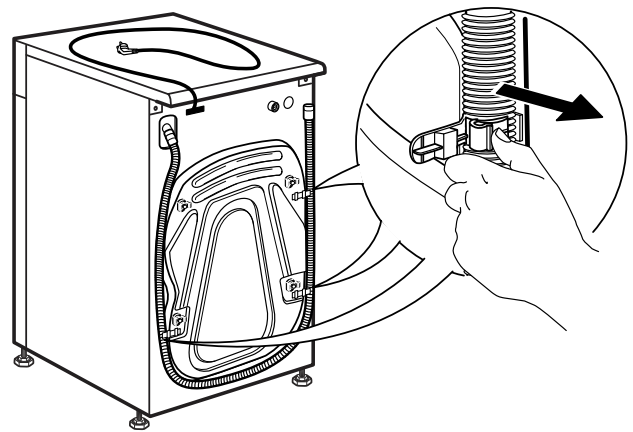

8.

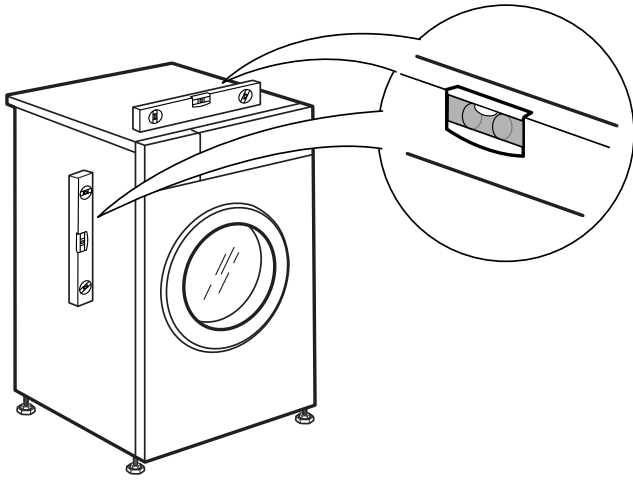

9.

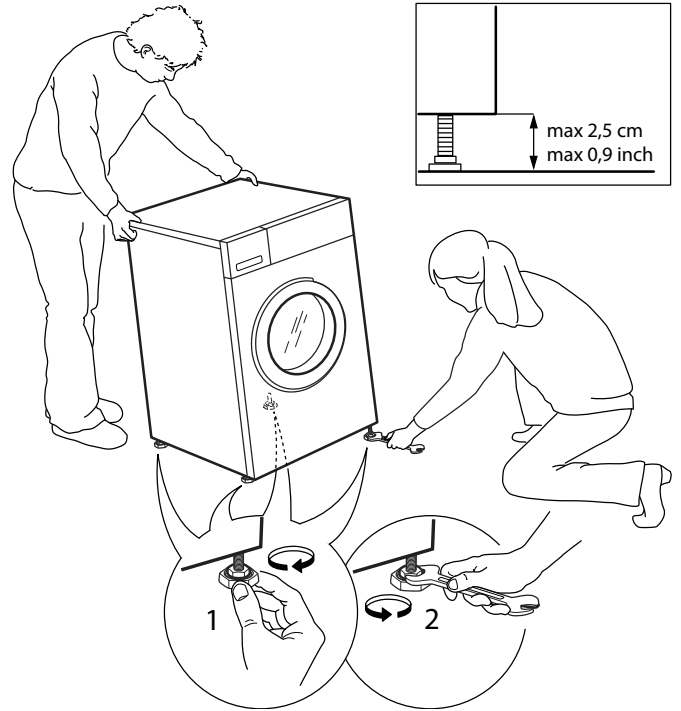

10.

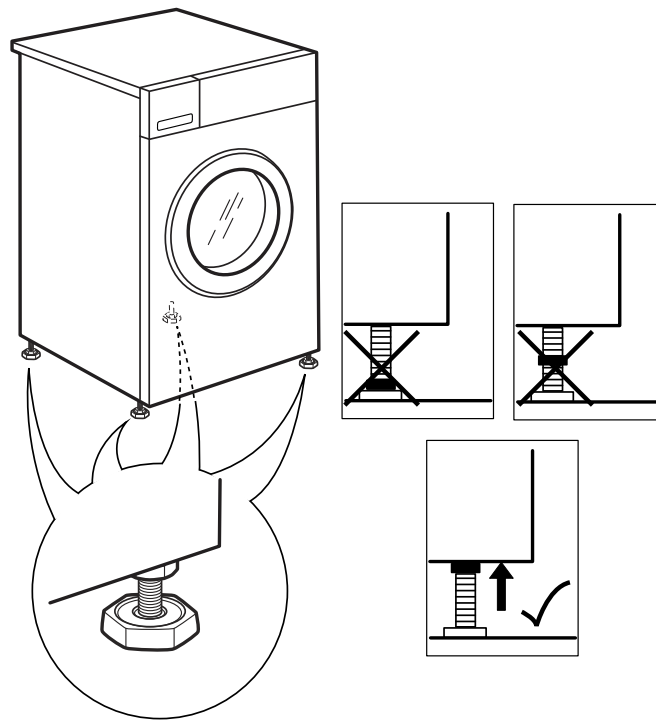

11.

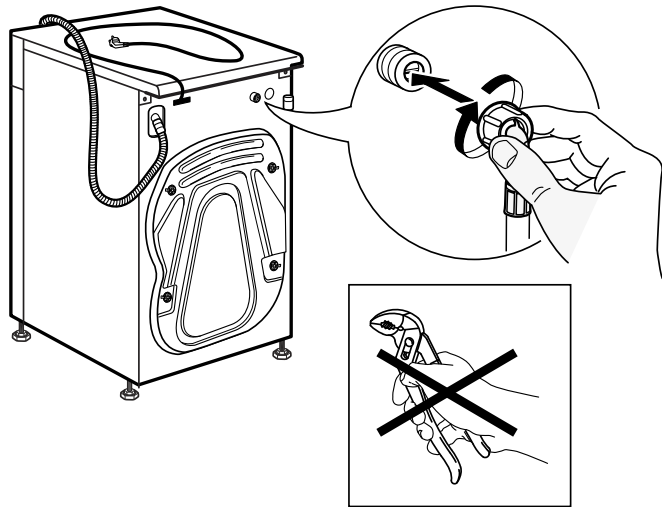

12.

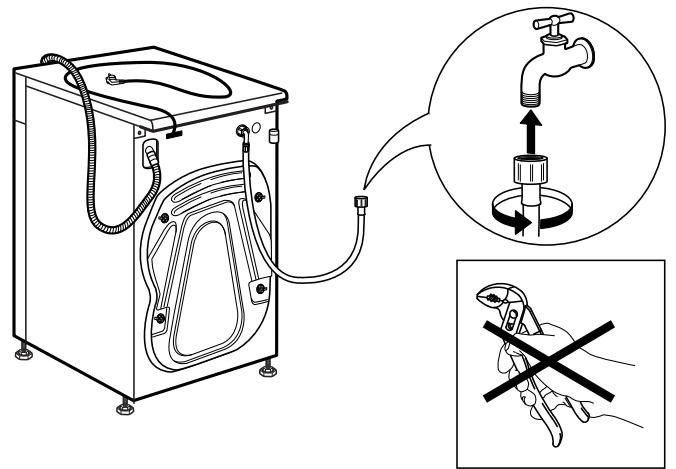

13.

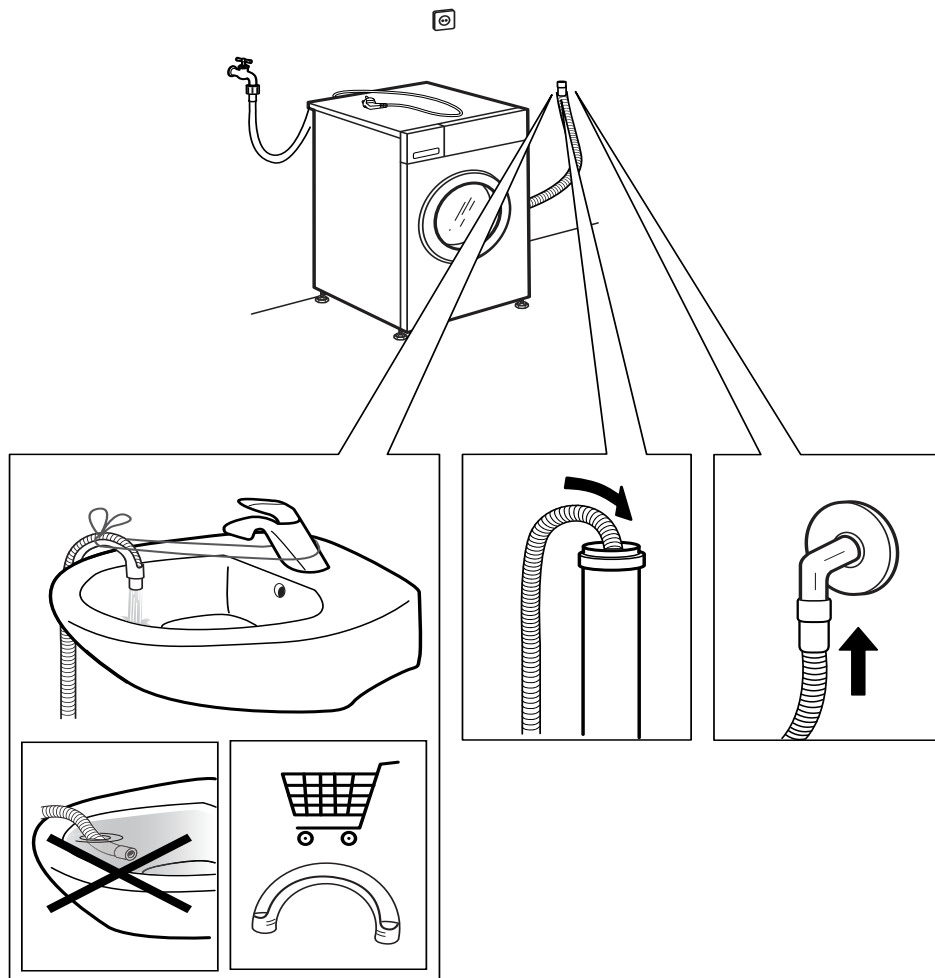

# 14.

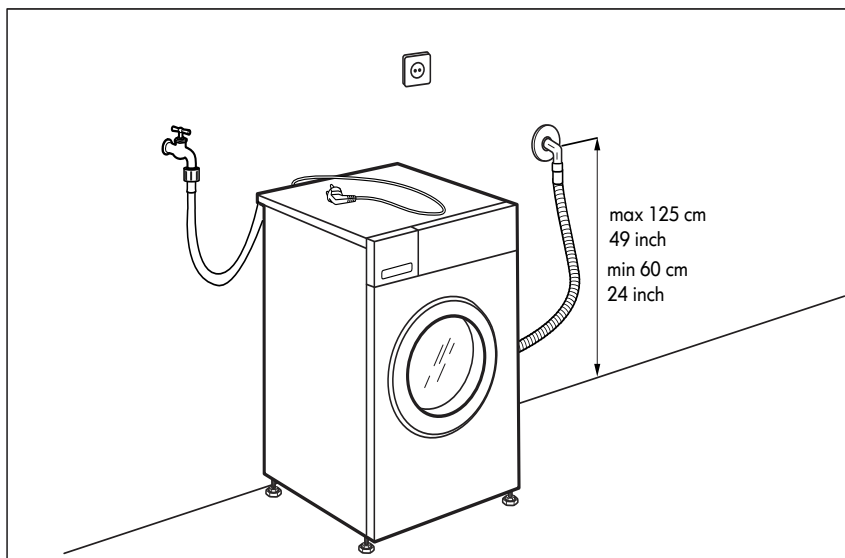
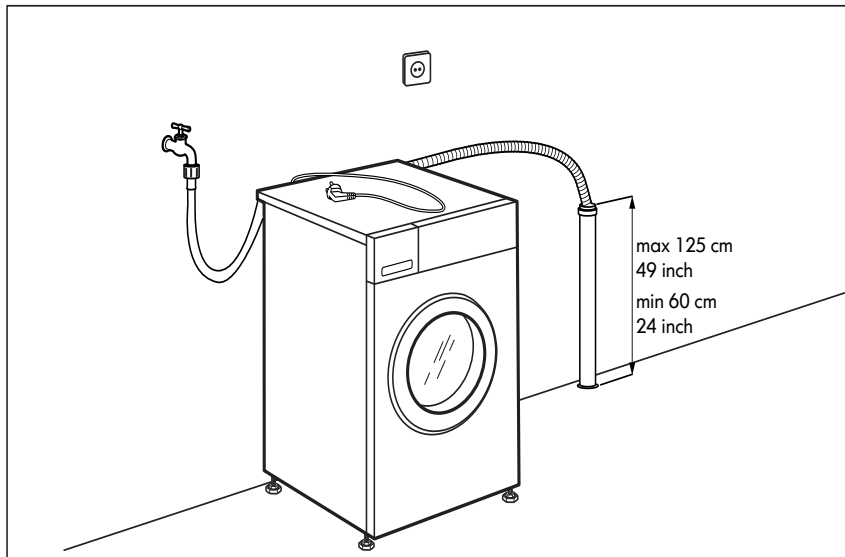
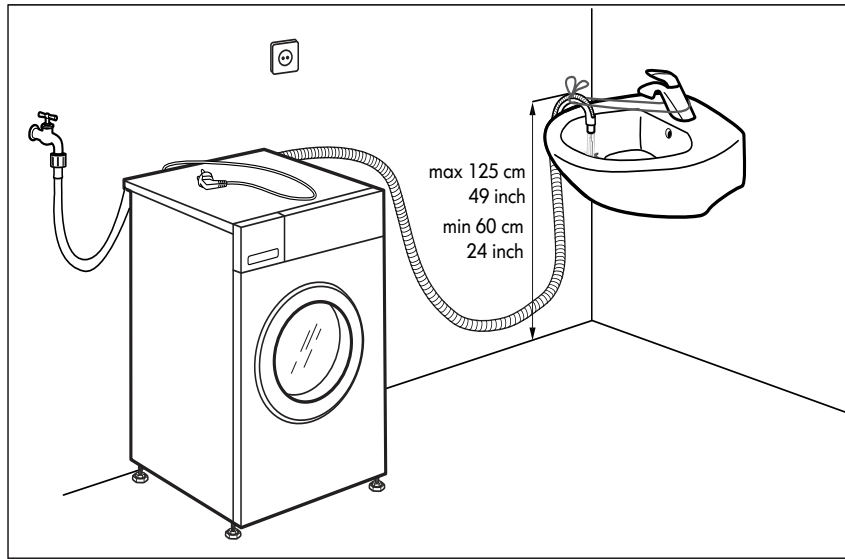

# 15.

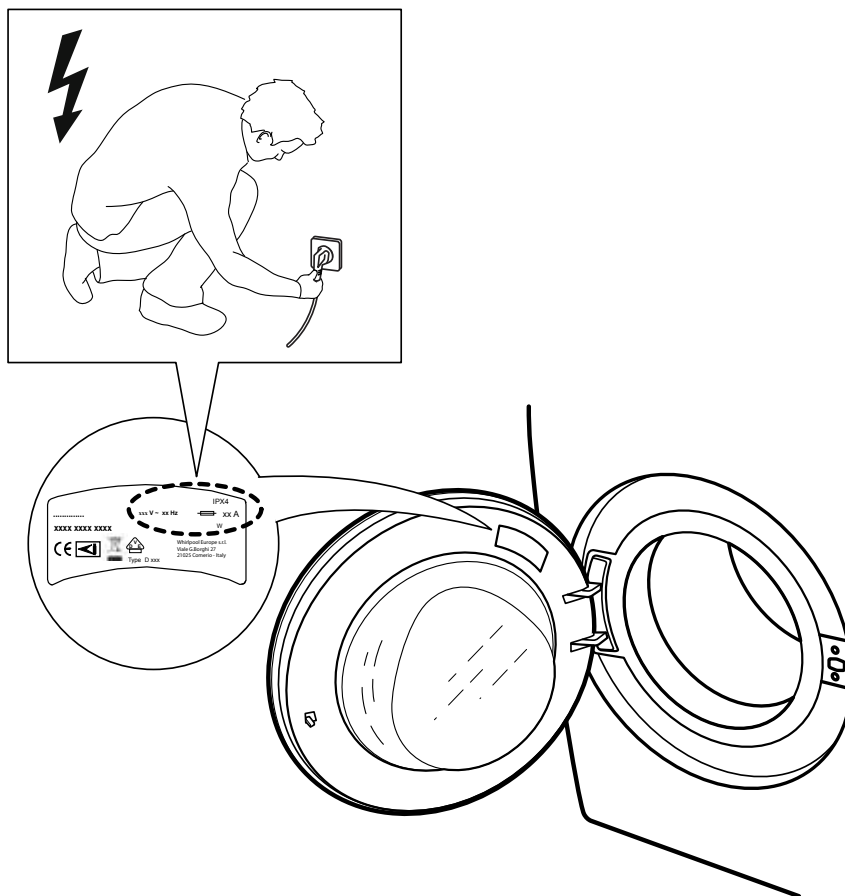

# 16.

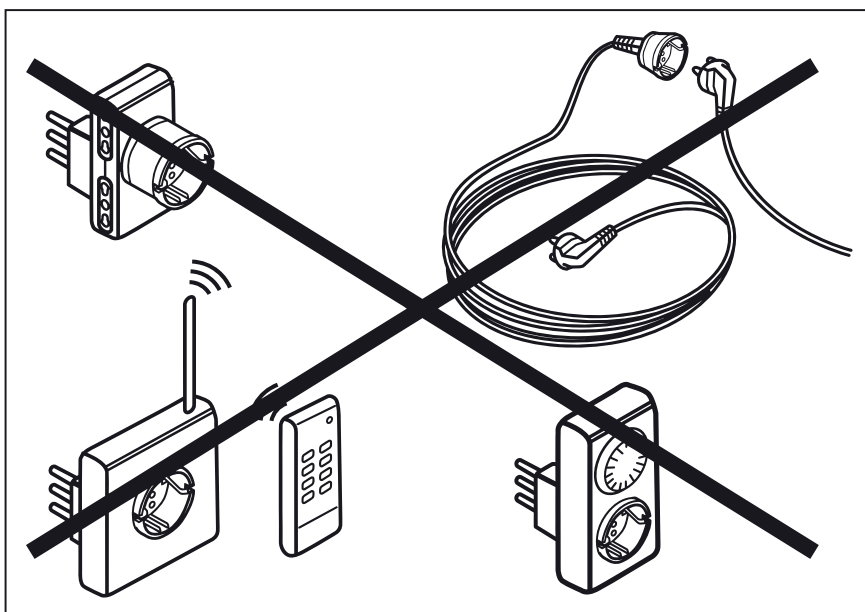



400010805957

Bauknecht® est une marque enregistrée du groupe d'entreprises Whirlpool  
© Tous contenus Bauknecht Hausgeräte GmbH 2012. Tous droits réservés - <http://www.bauknecht.eu>



n

